



张家界航空工业职业技术学院  
ZHANGJIAJIE INSTITUTE OF AERONAUTICAL ENGINEERING

## 酒店管理与数字化运营专业

# 人才培养方案

专业名称:	酒店管理与数字化运营
专业代码:	540106
适用年级:	2022 级
所属学院:	旅游管理学院
专业负责人:	程文谦
制(修)订时间:	2022 年 7 月

# 编制说明

本专业人才培养方案根据《教育部关于职业院校专业人才培养方案制订与实施工作的指导意见》（教职成〔2019〕13号）和《关于组织做好职业院校专业人才培养方案制订与实施工作的通知》（教职成司函〔2019〕61号）有关要求，由张家界航空工业职业技术学院酒店管理与数字化运营专业教研室制订，经专业建设指导委员会论证、学校批准实施，适用于我校3年全日制酒店管理与数字化运营专业。

## 主要编制人：

姓名	职称	单位
李长亮	副教授	张家界航空工业技术学院
薛定刚	副教授	张家界航空工业技术学院
卓淑军	讲 师	张家界航空工业技术学院
向柳如	讲 师	张家界航空工业技术学院
曾 铭	讲 师	张家界航空工业技术学院
程文谦	讲 师	张家界航空工业技术学院

## 主要论证专家：

姓名	职称/职位	单位
薛定刚	党总支书记	航院旅游管理学院
丁坚兴	总经理	张家界华天大酒店
田景辉	总经理	张家界希尔顿欢朋酒店
罗佩	总经理	张家界韦斯特大酒店
曾铭	讲师	航院旅游管理学院
朱双双	秘书长	张家界市旅游协会饭店分会
彭媛媛	在校生	张家界航空工业职业技术学院
周扬奥	毕业生	邵阳阳光酒店

# 目 录

一、专业名称及代码 .....	1
二、入学要求 .....	1
三、修业年限 .....	1
四、职业面向 .....	1
(一) 职业面向 .....	1
(二) 典型工作任务及职业能力分析 .....	2
五、培养目标与培养规格 .....	5
(一) 培养目标 .....	5
(二) 培养规格 .....	5
六、课程设置 .....	7
(一) 课程体系 .....	7
(二) 课程设置 .....	9
七、教学进程总体安排 .....	45
(一) 教学进程总体安排表 .....	45
(二) 学时学分比例 .....	49
八、实施保障 .....	49
(一) 师资队伍 .....	49
(二) 教学设施 .....	51
(三) 教学资源 .....	54
(四) 教学方法 .....	55
(五) 教学评价 .....	56
(六) 质量管理 .....	56
九、毕业要求 .....	57
十、附件 .....	58

# 酒店管理与数字化运营专业

## 2022 级人才培养方案

### 一、专业名称及代码

专业名称：酒店管理与数字化运营

专业代码：540106

### 二、入学要求

普通高级中学毕业、中等职业学校毕业或具有同等学力者。

### 三、修业年限

基本修业年限为全日制三年，弹性学制为三到六年。

### 四、职业面向

#### (一) 职业面向

职业面向如表 1 所示。

表 1 职业面向表

所属专业 大类(代 码)	所属专业 类(代码)	对应行业 (代码)	主要职业 类别(代码)	主要岗位类别 (或技术领域)举例			职业资格 证书或技能 等级证书 举例
				目标 岗位	发展 岗位	迁移 岗位	
旅游大类 (54)	旅游类 (5401)	住宿业 (H-61) 餐饮业 (H-62)	前厅服务员 (4-03-01-01) 客房服务员 (4-03-01-02) 餐厅服务员 (4-03-02-05) 茶艺师 (4-03-02-07)	前厅服务 员 客房服务 员 餐厅服务 员 茶艺师	前厅部主 管、经理 客房部主 管、经理 餐饮部主 管、经理 茶楼经理	社会餐 饮、茶楼 管理者， 酒店、民 宿创业经 营者	“1+X”酒店 收益师职业 技能等级证 书（初级） 茶艺师（初 级）

## (二) 典型工作任务及职业能力分析

典型工作任务及职业能力分析见表 2。

表 2 典型工作任务与职业能力分析表

岗位类型	职业岗位	典型工作任务	职业能力要求
目标岗位	前厅服务员	<ol style="list-style-type: none"> <li>1. 前厅预定</li> <li>2. 入住登记</li> <li>3. 退房结账</li> <li>4. 礼宾服务</li> <li>5. 物品寄存</li> </ol>	<ol style="list-style-type: none"> <li>1. 前厅预定及预定变更等既定服务项目的服务能力；</li> <li>2. 具备前厅入住登记、退房结账等常规服务项目的服务能力；</li> <li>3. 酒店信息系统的操作能力；</li> <li>4. 客房推荐与销售能力；</li> <li>5. 客户档案的建立与维护能力；</li> <li>6. 一般物品与贵重物品寄存服务项目的服务能力；</li> <li>7. 满足客人接站服务的能力及准确、安全地运送客人行李的能力；</li> <li>8. 运用中英双语与宾客进行良好的沟通交流的能力。</li> </ol>
	客房服务员	<ol style="list-style-type: none"> <li>1. 客房清洁</li> <li>2. 夜床服务</li> <li>3. 对客服务</li> </ol>	<ol style="list-style-type: none"> <li>1. 按酒店标准及宾客需求高效清洁、整理客房的能力；</li> <li>2. 根据酒店的标准及贵宾的需求提供夜床服务的能力；</li> <li>3. 根据宾客需求提供客房个性化服务的能力；</li> <li>4. 运用中英双语与宾客进行良好的沟通交流的能力。</li> </ol>
	餐厅服务员	<ol style="list-style-type: none"> <li>1. 零点服务</li> <li>2. 宴会服务</li> <li>3. 自助服务</li> <li>4. 会议服务</li> </ol>	<ol style="list-style-type: none"> <li>1. 高效完成中西餐零点服务的能力；</li> <li>2. 优秀的中西餐宴会服务能力；</li> <li>3. 高效、优质完成中西餐自助餐服务的能力；</li> <li>4. 提供优质会议服务的能力；</li> <li>5. 使用、保养餐厅设施设备的能力；</li> <li>6. 具备餐厅、会场礼仪服务的能力；</li> <li>7. 根据宾客要求和酒店实际提供个性化服务的能力；</li> <li>8. 运用中英双语与宾客进行沟通交流的能力。</li> </ol>
	茶艺师	<ol style="list-style-type: none"> <li>1. 茶水冲泡</li> <li>2. 咖啡制作</li> <li>3. 常见果汁的制作</li> </ol>	<ol style="list-style-type: none"> <li>1. 各类茶叶、茶具的识别与选用能力；</li> <li>2. 优质的茶水、咖啡服务能力；</li> <li>3. 常见果汁的制作能力；</li> <li>4. 运用中英双语与宾客进行良好的沟通交流的能力。</li> </ol>

岗位类型	职业岗位	典型工作任务	职业能力要求
发展岗位	前厅部主管	<ol style="list-style-type: none"> <li>1. 督导员工日常工作</li> <li>2. 制定 VIP 接待方案</li> <li>3. 与各部岗位搞好协作、沟通部门内上下的关系</li> </ol>	<ol style="list-style-type: none"> <li>1. 督导前厅服务员按服务程序 and 标准为客人提供优质服务的能力；</li> <li>2. 负责清理并申报总台各种对客服务用品的能力；</li> <li>3. 根据酒店不同等级 VIP 制定相应 VIP 接待方案的能力；</li> <li>4. 良好的沟通协调能力，能做好各部门岗位之间的沟通协调工作；</li> <li>5. 协助上级对新进员工进行入职培训的能力；</li> <li>6. 具备制作员工日常排班表的能力；</li> <li>7. 运用中英双语与宾客进行良好的沟通交流的能力；</li> <li>8. 能胜任上级交代的职责范围内的各项工作任务。</li> </ol>
	前厅部经理	<ol style="list-style-type: none"> <li>1. 前厅部日常管理</li> <li>2. 前厅部员工培训</li> <li>3. 处理对客投诉</li> <li>4. 不同等级的 VIP 接待</li> </ol>	<ol style="list-style-type: none"> <li>1. 对前厅各分部下达工作任务并指导其完成任务的能力；</li> <li>2. 前厅部员工培训与团队管理能力；</li> <li>3. 了解酒店客房出租情况，并能把握酒店客房出租的整体情况；</li> <li>4. 合理处理前厅部对客投诉的能力；</li> <li>5. 本部门工作计划、总结等应用文撰写的能力；</li> <li>6. 审核 VIP 接待方案并按 VIP 的等级进行接待的能力；</li> <li>7. 做好本本门公关工作的能力；</li> <li>8. 运用中英双语与宾客进行良好的沟通交流的能力；</li> <li>9. 能胜任上级交代的职责范围内的各项工作任务。</li> </ol>
	客房部主管	<ol style="list-style-type: none"> <li>1. 客房部员工排班</li> <li>2. 公共区域清洁</li> <li>3. VIP 客房服务</li> <li>4. 宾客特殊需求及对客投诉的处理</li> </ol>	<ol style="list-style-type: none"> <li>1. 楼层用品、布草盘点能力与成本控制能力；</li> <li>2. 客房部员工的排班与考核能力；</li> <li>3. 安排 VIP 客房并随时关注的的能力；</li> <li>4. 协助客房部经理进行客房部员工培训的能力；</li> <li>5. 制定酒店公共区域清洁计划的能力；</li> <li>6. 处理宾客合理特殊需求的能力；</li> <li>7. 本部门工作计划、总结等应用文撰写的能力；</li> <li>8. 合理处理职责范围内对客投诉的能力；</li> <li>9. 运用中英双语与宾客进行沟通交流的能力。</li> </ol>
	客房部经理	<ol style="list-style-type: none"> <li>1. 客房部质量、安全管理</li> <li>2. 客房部物资、设备的管理和控制</li> <li>3. 客房产品改进或开发</li> <li>4. 客房部员工培训与考核</li> </ol>	<ol style="list-style-type: none"> <li>1. 客房部服务质量管理和控制能力；</li> <li>2. 客房部安全管理能力；</li> <li>3. 制定客房部员工招聘、培训计划及考核方案的能力；</li> <li>4. 客房部物资、设备的管理和控制能力；</li> </ol>

岗位类型	职业岗位	典型工作任务	职业能力要求
发展岗位			5. 提出客房老旧产品改进计划的能力； 6. 客房新产品主题客房的设计能力； 7. 本部门工作计划、总结等应用文撰写的能力； 8. 运用中英双语与宾客进行良好的沟通交流的能力。
	餐饮部主管	1. 开好班前会 2. 编制餐厅排班表 3. 分派工作任务 4. 餐饮部基本管理	1. 合理编制餐厅排班表的能力； 2. 检查班前准备工作、开好班前会的能力； 3. 合理分派工作任务的能力； 4. 协助上级进行员工培训、考核的能力； 5. 餐饮部常见设备的保养能力； 6. 优秀的餐饮服务能力； 7. 巡视餐厅、督促员工做好本职工作的能力； 8. 运用中英双语与宾客进行良好的沟通交流的能力。
	餐饮部经理	1. 餐饮部质量管理与控制 2. 餐饮日常管理与成本 3. 餐饮部员工培训与考核 4. 宴会设计与组织 5. VIP 客人的安排与接待	1. 餐饮部质量管理与控制能力； 2. 餐饮部日常管理与成本控制能力； 3. 餐饮部员工培训计划及考核方案制定的能力； 4. 满足宾客需求的主题宴会的设计组织能力； 5. 特殊问题与事故处理能力； 6. VIP 客人接待菜单的设计能力； 7. 合格完成上级领导所分派的任务的能力； 8. 本部门工作计划、总结等应用文撰写的能力； 9. 运用中英双语与宾客进行良好的沟通交流的能力。
迁移岗位	社会餐饮、茶楼管理者， 酒店、民宿创业经营者	1. 投资社会餐饮、酒店、民宿等 2. 编制企业的经营预算 3. 经营管理本企业的任务 4. 企业经营管理过程中对外公共关系管理 5. 企业融资与股权分配管理 6. 对人员、资产、生产流程的管理	1. 投资选址、测算利润，计算投资回报率等能力； 2. 善于与人交际，具备公共关系处理能力； 3. 合理分派工作任务的能力； 4. 具备人员管理、资产管理、生产管理的能力； 5. 具备投融资及股权分配能力； 6. 带领企业盈利的能力；

## 五、培养目标与培养规格

### (一)培养目标

本专业培养理想信念坚定、德技并修，德、智、体、美、劳全面发展，适应新时代发展需要，具有一定的科学文化知识、良好的人文素养、职业道德和创新意识、精益求精的工匠精神，较强的就业创业能力和可持续发展能力，掌握酒店前厅服务、客房服务、餐饮服务、酒店销售等专业知识和技能，面向住宿业及餐饮业领域，能够从事酒店和社会餐饮不同工作岗位工作，为客人提供满意服务的复合型技术技能人才。毕业生经过 3-5 年的发展，能够成为住宿及餐饮业服务工作的中坚力量、基层乃至中高层管理者。

### (二)培养规格

本专业毕业生应在素质、知识和能力方面达到以下要求。

#### 1. 素质要求

Q1：具有正确的世界观、人生观、价值观，坚定拥护中国共产党领导和我国社会主义制度，在习近平新时代中国特色社会主义思想指引下，践行社会主义核心价值观，具有深厚的爱国情感、国家认同感和中华民族自豪感；

Q2：崇尚宪法、遵法守纪、崇德向善、诚实守信、尊重生命、热爱劳动，履行道德准则和旅游住宿业行为规范，有社会责任感和社会参与意识；

Q3：具有质量意识、环保意识、安全意识、信息素养、工匠精神、创新思维，能够严把旅游酒店等企业的生产安全、环保底线；



Q4: 勇于奋斗、乐观向上, 具有自我管理能力和职业生涯规划的意识, 有较强的集体意识和团队合作精神;

Q5: 具有健康的体魄、心理和健全的人格, 掌握基本运动知识和 1-2 项运动技能, 养成良好的健身与卫生习惯, 以及良好的行为习惯, 能够适应酒店、餐饮等服务行业的需求;

Q6: 具有一定的旅游酒店及住宿行业审美和人文素养, 能够形成 1-2 项艺术特长或爱好;

Q7: 具有良好的劳动意识和劳动精神, 掌握基本的生活和职业的劳动技能, 养成良好的旅游酒店餐饮行业的劳动习惯。

## 2. 知识要求

K1: 掌握必备的思想政治理论、科学文化基础知识和中华优秀传统文化知识;

K2: 熟悉与本专业相关法律法规以及环境保护、安全消防、文明生产等相关知识;

K3: 熟练掌握一定的与专业相关的计算机知识及外语知识;

K4: 掌握良好的沟通、服务礼仪、服务心理基础知识;

K5: 掌握酒店前厅、客房、餐饮服务基本技能、服务标准及运营管理知识;

K6: 掌握酒店基层督导管理知识, 熟悉酒店管理新观念、新理论、新技术、新方法;

K7: 掌握主题客房设计和五大类主题宴会组织设计的知识;

K8: 熟悉酒店财务、成本控制及酒店营销、收益管理知识;

K9: 了解信息通信技术, 熟悉酒店信息化及智能酒店管理的知识;

K10: 了解民宿的发展形势和管理知识, 熟悉与专业相关的茶艺等专业素养知识。

### **3. 能力要求**

A1: 具有探究学习、终身学习、分析问题、解决问题的能力;

A2: 具有良好的语言、文字表达和沟通能力, 具有一定的英语听说、读写能力, 能熟练地使用常用职业英语, 进行一般的业务沟通;

A3: 具有酒店前厅接待、客户关系处理、特殊问题与要求处理、VIP接待方案设计等前厅服务、质量监督及管理的能力;

A4: 具有酒店客房清洁、楼层管理等酒店客房服务与督导管理能力;

A5: 具有餐厅摆台、宴会设计与组织、餐厅运转与管理等酒店餐饮服务与管理的能力;

A6: 具有酒店市场营销策划、酒店员工培训计划编制与执行、酒店员工绩效考核等酒店基层管理能力;

A7: 具有会议策划、接待及组织能力;

A8: 具备一定的民宿管理运营能力;

A9: 具有创建并运营主题餐厅等中小企业的创新创业能力。

## **六、课程设置**

### **(一) 课程体系**

本专业课程体系的构建以人才培养方案调研报告中职业能力分析为基础, 按照认知和成长的规律, 共分为基础能力、酒店基层服务能力、酒

店中层管理督导能力、创新创业能力四个能力层次，分别对应不同的课程模块。专业课程对接国家酒店管理行业标准，根据酒店管理与数字化运营面向的职业岗位、岗位工作任务、职业能力要求和人才培养规格（素质、知识、能力）要求，以培养学生职业行动能力和职业生涯可持续发展能力为目标，将“立德树人”融入到课程体系各大环节，结合学院酒店管理与数字化运营专业的实际，构建面向职业岗位、基于工作过程的模块化课程体系。课程体系架构如图 1 所示：



图 1 酒店管理与数字化运营专业课程体系

## (二) 课程设置

### 1. 公共基础课程

#### (1) 思想政治课程

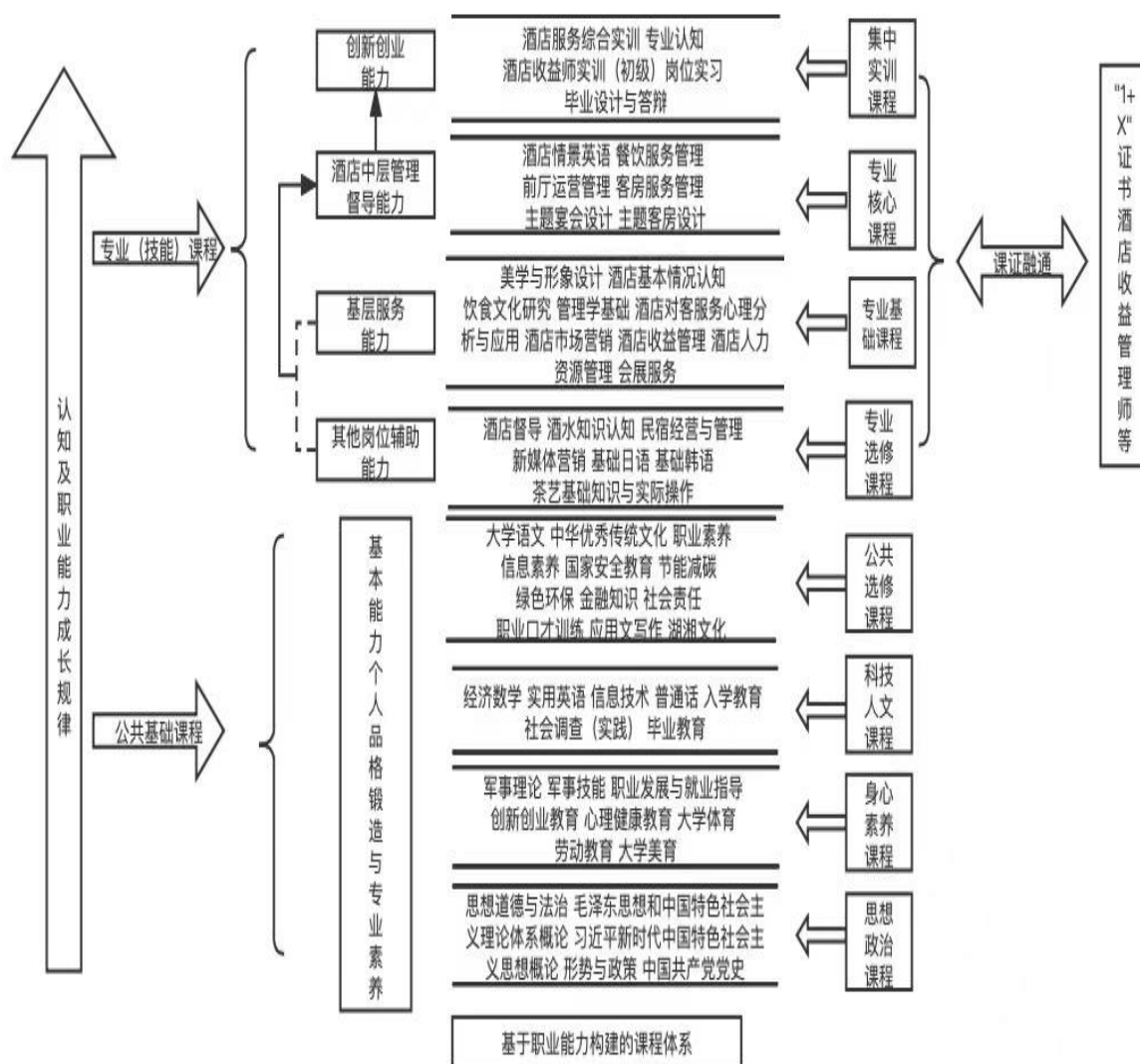
思想政治课程包含 5 门课程，各课程的内容与要求见表 3。

表 3 思想政治课程内容与要求

课程名称	课程目标	主要内容	教学要求	计划学时	支撑的培养规格
思想道德与法治	<p><b>1. 素质目标：</b>培养科学的“六观”，即世界观、人生观、价值观、道德观、职业观、法治观。</p> <p><b>2. 知识目标：</b>理解马克思主义世界观、人生观和价值观；掌握社会主义核心价值观；明确社会主义道德规范和法律规范的基本内容；增强对社会主义国家制度、政治制度和法律制度的认同，形成较强的道德意识和法治观念。</p> <p><b>3. 能力目标：</b>认知能力，认识自我、认识大学、认识国家和社会；适应能力，适应大学生涯、职业生和人生生涯；方法能力，善分析、爱思考、会表达，能创新。</p>	<p>1. 以理想信念教育为核心的“三观”教育；</p> <p>2. 以爱国主义教育为重点的中国精神教育；</p> <p>3. 以基本道德规范为基础的公民道德教育；</p> <p>4. 以培养大学生法治思维为目标的法治教育。</p>	<p>1. 全程贯穿立德树人。</p> <p>2. 以学习通在线课程为基础，引导学生构建课程整体知识架构。</p> <p>3. 以教科书为核心，将书本知识与党的理论创新成果有效融合，突出理论性和实效性的统一。</p> <p>4. 以学生为主体，减少知识单向灌输，采用启发式、探究式、讨论式、参与式、案例式、分组学习等多种教学方法，突出学生主体参与，增强学生学习兴趣。</p> <p>5. 以“两结合”考核模式为标准，注重平时评价与集中评价相结合、理论评价与实践评价相结合。</p> <p>6. 考核评价：考核方式采用平时考核 60%+期末考试 40%。</p>	54	Q1 Q2 K1 K3
毛泽东思想和中国特色社会主义理论体系概论	<p><b>1. 素质目标：</b>热爱祖国，拥护中国共产党的领导，坚持四项基本原则，与党中央保持高度一致。</p> <p><b>2. 知识目标：</b>了解毛泽东思想、邓小平理论、三个代表重要思想、科学发展观习近平新时代中国特色社会主义思想</p>	<p>1. 毛泽东思想的主要内容及其历史地位；</p> <p>2. 邓小平理论的主要内容、形成及历史地位；</p> <p>3. “三个代表”重要思想的形成、主要内容及历史地位；</p>	<p>1. 全程贯穿立德树人。</p> <p>2. 线下课堂运用启发式教学；开展线上线下混合式教学，将数字化学习与课堂学习融合，促进学生自主学习，加强启发式教学，践行“以学生为中心”的教学理念；</p> <p>3. 通过阅读经典著作，引导学习</p>	36	Q1 Q4 K1

	<p>想想的主要内容、历史地位和意义。</p> <p><b>3. 能力目标:</b> 能懂得马克思主义基本原理必须同中国具体实际相结合才能发挥它的指导作用;能运用马克思主义基本原理分析问题和解决问题。</p>	<p>4. 科学发展观的形成、主要内容及历史地位;</p> <p>5. 习近平新时代中国特色社会主义思想主要内容及历史地位。</p>	<p>读原文、学经典、悟原理;</p> <p>4. 考核评价: 考核方式采用平时考核 40%+期末考试 60%。</p>		
<p>习近平新时代中国特色社会主义思想概论</p>	<p><b>1. 素质目标:</b> 牢固树立用习近平新时代中国特色社会主义思想武装头脑的自觉性和坚定性; 树牢“四个意识”, 坚定“四个自信”, 做到“两个维护”, 捍卫“两个确立”。</p> <p><b>2. 知识目标:</b> 了解习近平新时代中国特色社会主义思想形成的时代背景、核心要义、精神实质、丰富内涵、重大意义、历史地位和实践要求; 理解习近平新时代中国特色社会主义思想的核心要义、精神实质、丰富内涵; 掌握习近平新时代中国特色社会主义思想的重大意义、历史地位。</p> <p><b>3. 能力目标:</b> 能运用习近平新时代中国特色社会主义思想分析问题解决问题的能力; 能对我国经济、政治和社会发展现状、社会现实问题进行初步的分析、判断, 增强奋力实现中华民族伟大复兴的信心和能力; 能够运用马克思主义的基本立场、观点、方法及党的路线方针、政策分析和解决实际问题。</p>	<p>1. 习近平新时代中国特色社会主义思想及其历史地位: 中国特色社会主义进入新时代、习近平新时代中国特色社会主义思想的主要内容及历史地位。</p> <p>2. 坚持和发展中国特色社会主义的总任务: 实现中华民族伟大复兴的中国梦、建设社会主义现代化强国的战略安排。</p> <p>3. “五位一体”总体布局: 建设现代化经济体系、发展社会主义民主政治、推动社会主义文化繁荣兴盛、坚持在发展中保障和改善民生、建设美丽新中国。</p> <p>4. “四个全面”战略布局: 全面建成小康社会、全面深化改革、全面依法治国、全面从严治党。</p> <p>5. 全面推进现代化国防和军队现代化: 坚持走中国特色强军之路、推动军民融合深度发展。</p> <p>6. 中国特色大国外交: 坚持和平发展道路、推动构建人类命运共同体。</p> <p>7. 坚持和加强党的领导: 实现中华民族伟大复兴关键在党、坚持党对一切工作的领导。</p>	<p>1. 条件要求: 充分运用信息技术与手段优化教学过程与教学管理。</p> <p>2. 教学方法: 讲授法、问题探究法、头脑风暴法、翻转课堂法。</p> <p>3. 师资要求: 具有相关专业研究生以上学历或讲师以上职称。</p> <p>4. 考核要求: 本课程为考试课程, 采取形成性考核+终结性考核相结合, 形成性考核 60%, 终结性考核 40%。</p>	<p>60</p>	<p>Q1 Q4 K1</p>

形势与政策	<p><b>1. 素质目标:</b> 了解体会党的路线方针政策, 坚定在中国共产党领导下走中国特色社会主义道路的信心和决心, 为实现中国梦而发奋学习。</p> <p><b>2. 知识目标:</b> 掌握认识形势与政策问题的基本理论和基础知识。</p> <p><b>3. 能力目标:</b> 养成关注国内外时事的习惯; 掌握正确分析形势和理解政策的能力。</p>	<p>1. 中宣部 2022 年秋“形势与政策”教学要点;</p> <p>2. 湖南省高校 2022 年秋“形势与政策”培训。</p>	<p>1. 融入课程思政, 强调立德树人。</p> <p>2. 坚持以学生为主体, 教师为主导, 重视课堂互动, 做好学情分析, 认真组织教学。</p> <p>3. 教师在课堂上对时事热点进行分析讲解, 使学生理解掌握政策, 学会分析当前形势。</p> <p>4. 重视课后拓展总结, 加强师生互动, 挖掘学习资源, 拓宽学生视野, 增强学习主动性。</p> <p>5. 按照形成性考核占 40%+终结性考核占 60%的权重比进行课程考核与评价。</p>	16	Q1 Q2 K1 K2
中国共产党党史	<p><b>1. 知识目标:</b> 引导和帮助学生了解党的历史、党的基本理论, 掌握党的路线方针政策, 了解百年来中国共产党所取得的巨大成就及其基本经验。</p> <p><b>2. 能力目标:</b> 通过党史专题的学习, 培养学生自觉学习党史的能力; 提升不断从党的光辉历史中汲取砥砺奋进的智慧和力量的能力。</p> <p><b>3. 素质目标:</b> 激发学生从党史中汲取力量, 坚定信仰, 树立正确的世界观、人生观和价值观, 激励学生为实现中华民族伟大复兴而努力奋斗。</p>	<p>专题一: 为什么选择中国共产党?</p> <p>专题二: 中国共产党为什么能?</p> <p>专题三: 中国共产党百年璀璨成果与经验启示</p> <p>专题四: “我有话儿对党说”的演讲 (实践课)</p>	<p>1. 落实立德树人根本任务, 引导学生感党恩、听党话、跟党走。</p> <p>2. 帮助学生正确认识中国共产党的百发展历程。</p> <p>3. 课程主要采取专题讲授法和讨论法, 重视发挥教师主导作用, 学生主体作用, 重视课堂互动, 做好学情分析, 认真组织教学。</p> <p>4. 按照形成性考核占 40%+终结性考核占 60%的权重比进行课程考核与评价。</p>	16	Q1 K1

## (2) 身心修养课程

身心修养课程包含 8 门课程, 各课程的内容与要求见表 4。

表 4 身心修养课程内容与要求

课程名称	课程目标	主要内容	教学要求	计划学时	支撑的培养规格
军事理论	<p><b>1. 素质目标:</b> 增强爱国主义, 达到居安思危, 忘战必危的思想意识。激发学生努力学习, 报效祖国。</p>	<p>1. 国防概述: 国防基本要素; 国防历史; 主要启示。</p> <p>2. 国防法制: 国防法规体系; 公民国防权利和义</p>	<p>1. 融入课程思政, 把立德树人贯穿全课程。</p> <p>2. 要求案例导入, 理论讲授。</p> <p>3. 充分利用信息化教学手段开展理论教学。</p>	36	Q1 Q4 Q5 K1 K2

	<p><b>2. 知识目标:</b> 对国防概述、国防法制、国防建设、国防动员、军事思想概述、国际战略环境概述、国际战略格局、我国安全环境、高技术概述、高技术军事上的应用、高技术与新军事变革、信息化战争概述、信息化战争特点、信息化战争对国防建设的要求有较清醒地了解。通过学习激发学生努力拼搏,掌握科技知识。</p> <p><b>3. 能力目标:</b> 通过学习,达到和平时期,积极投身到国家的现代化建设中,战争年代是捍卫国家主权和领土完整的后备人才。</p>	<p>务。</p> <p>3. 国防建设: 国防体制; 国防建设成就; 国防建设目标和政策; 武装力量。</p> <p>4. 国防动员: 武装力量动员; 国民经济动员; 人防防空动员; 交通战备动员; 国防教育。</p> <p>5. 军事思想概述: 形成与发展; 体系与内容; 毛泽东、邓小平、江泽民、胡锦涛、习近平军事思想。</p> <p>6. 国际战略环境概述。</p> <p>7. 国际战略格局: 历史、现状和特点; 发展趋势。</p> <p>8. 我国安全环境: 演变与现状; 发展趋势; 总体国家安全观。</p> <p>9. 高技术概述: 概念与分类; 发展趋势; 对现代作战的影响; 高技术军事上的应用。</p> <p>10. 高技术与新军事变革。</p> <p>11. 信息化战争概述: 信息技术及在战争中的应用; 信息化战争演变与发展。</p> <p>12. 信息化战争特点: 主要特征和发展趋势。</p>	<p>4. 教师应具备丰富的军事理论知识。</p> <p>5. 采取形成性考核+终结性考核各占 50%权重比的形式进行课程考核与评价。</p>		
军事技能	<p>1. 素质目标: 提高思想素质, 具备军事素质, 保持心理素质, 培养身体素质。</p> <p>2. 知识目标: 熟悉并掌握单个军人徒手队列动作的要领、标准。</p> <p>3. 能力目标: 具备一定的个人军事基础能力及突发安全事件应急处理能力。</p>	<p>1. 《解放军条令条例》教育与训练;</p> <p>2. 《队列条令》教育与训练;</p> <p>3. 《纪律条令》教育与训练;</p> <p>4. 《内务条令》教育与训练;</p> <p>5. 轻武器射击训练;</p> <p>6. 实弹射击。</p>	<p>1. 融入课程思政, 全程贯穿立德树人。</p> <p>2. 由武装部指导高年级士官生开展本课程军事训练部分的教学及实践。</p> <p>3. 通过理论讲授、案例导入、实操训练等方法。</p> <p>4. 充分利用信息化教学手段开展理论教学及军事训练。</p> <p>5. 采取形成性考核+终结性考核各占 50%权重比的形式进行课程考核与评价。</p>	112	Q1 Q4 Q5 Q6 K1 K2

职业发展与就业指导	<p><b>1. 素质目标:</b> 德育首位素质、自我认知素质、良好职业素质、高效执行素质。</p> <p><b>2. 知识目标:</b> 了解自我分析的基本内容 with 要求、职业分析与职业定位的基本方法。掌握职业生涯规划的基本格式、基本内容、流程与技巧。</p> <p><b>3. 能力目标:</b> 掌握职业生涯规划的基本格式, 能够撰写个人职业生涯规划设计与规划书。</p>	<p>1. 职业规划理论模块。包括职业规划与就业的意义、自我分析、职业分析与职业定位、职业素养;</p> <p>2. 职业规划训练模块。包括撰写个人职业生涯规划与规划、个性化职业规划咨询与指导、教学总结与学习考核。</p>	<p>1. 融入课程思政, 全程贯穿立德树人。</p> <p>2. 采用在线教学与实践教学相结合的方法。</p> <p>3. 利用互联网现代信息技术, 搭建起多维、动态、活跃、自主的课程训练平台。</p> <p>4. 充分利用学校已有的在线教学课程, 督促检查学生在线学习情况。</p> <p>5. 职业规划理论考核以在线学习测验成绩为依据, 实践训练考核以学生的职业规划设计为依据; 课程考核成绩=在线理论学习成绩 x 40%+实践训练成绩 x 60%。</p>	38	Q2 Q3 Q4 Q7
创新创业教育	<p><b>1. 素质目标:</b> 使学生树立科学的创业观。主动适应国家经济社会发展和人的全面发展需求, 正确理解创业与职业生涯发展的关系, 积极开展创业活动, 具备诚信待人、与人合作的团队精神; 具备自主学习能力和创新能力; 自觉遵循创业规律, 积极投身创业实践。</p> <p><b>2. 知识目标:</b> 使学生掌握开展创业活动所需要的基本知识。认知创业的基本内涵和创业活动的特殊性, 辩证地认识和分析创业者、创业机会、创业资源、创业计划和创业项目。</p> <p><b>3. 能力目标:</b> 使学生具备必要的创业能力。掌握创业资源整合与创业计划撰写的方法, 熟悉新企业的开办流程与管理, 提高创办和管理企业的综合素质和能力。</p>	<p>1. 大学生创业现状、注意事项;</p> <p>2. 创业原理包括创业的核心要素、创业项目的核心竞争力;</p> <p>3. 创业项目产生: 项目来源, 项目产生方法;</p> <p>4. 创业团队: 团队组建、员工管理和激励;</p> <p>5. 创业计划书编制、撰写、评估;</p> <p>6. 创业融资及风险;</p> <p>7. 创业过程管理;</p> <p>8. 大学生创业模拟体验。</p>	<p>1. 融入课程思政, 全程贯穿立德树人。</p> <p>2. 本课程采用理论教学和实践教学相结合的方式, 理论教学模块实施大学生在线学习的方式, 实践教学模块实施行政班教学的方式。</p> <p>3. 课程教学以案例教学和项目路演为主, 突出创新创业学生主体和实践导向。利用多媒体技术辅助教学, 使教学形象化, 增加学生兴趣, 改善教学效果和质量。</p> <p>4. 模拟创业沙盘和项目路演教学应作为该门课程的特色教学方式。</p> <p>5. 创业实践教育考核占 60%; 创新创业理论考核占 30%; 学习态度和 精神面貌占 10%。</p>	37	Q4 Q7 A9



心理健康教育	<p><b>1. 素质目标:</b> 树立心理健康发展的自主意识, 树立助人自助求助的意识, 促进自我探索, 优化心理品质。</p> <p><b>2. 知识目标:</b> 了解心理学的有关理论和基本概念; 了解大学阶段人的心理发展特征及异常表现, 掌握自我调适的基本知识。</p> <p><b>3. 能力目标:</b> 掌握一定的自我探索、心理调适、心理发展技能。</p>	<p>1. 心理健康绪论;</p> <p>2. 大学生自我意识;</p> <p>3. 大学生学习心理;</p> <p>4. 大学生情绪管理;</p> <p>5. 大学生人际交往;</p> <p>6. 大学生恋爱与性心理;</p> <p>7. 大学生生命教育;</p> <p>8. 大学生常见精神障碍防治。</p>	<p>1. 融入课程思政, 树立学生的社会责任感和使命感。</p> <p>2. 结合学院大一新生特点和普遍存在的问题设计菜单式的心理健康课程内容, 倡导活动型的教学模式, 以活动为载体, 通过参与、合作、感知、体验、分享等方式, 在同伴之间相互反馈和分享的过程中获得成长。</p> <p>3. 采取形成性考核(80%)+终结性考核(20%)形式进行课程考核与评价。</p>	32	Q4 Q5 K4 A1
大学体育	<p><b>1. 素质目标:</b> 具有积极参与体育活动的态度和行为; 学会通过体育活动等方法调控情绪; 形成克服困难的坚强意志品质; 建立和谐的人际关系, 具有良好的合作精神和体育道德。</p> <p><b>2. 知识目标:</b> 形成正确的身体姿势; 发展体能; 懂得营养、环境和不良行为对身体健康的影响; 了解常见运动创伤的紧急处理方法。能够提高一、二项运动项目的技、战术水平。</p> <p><b>3. 能力目标:</b> 能够通过各种途径了解重大体育赛事, 并对国家以及国际的重大体育赛事有所了解; 学会获取现代社会中体育与健康知识的方法。</p>	<p>1. 体育健康理论。</p> <p>2. 第九套广播体操。</p> <p>3. 垫上技巧。</p> <p>4. 二十四式简化太极拳。</p> <p>5. 三大球类运动。</p> <p>6. 大学生体质健康测试。</p> <p>7. 篮球选修课、排球选修课、足球选项课、羽毛球选项课、乒乓球选项课、体育舞蹈选项课、散打选项课、武术选项课。</p>	<p>1. 融入课程思政, 全程贯穿立德树人。</p> <p>2. 贯彻“健康第一”的指导思想。</p> <p>3. 教师在教学设计及授课过程中要充分体现五个学习领域目标, 既要培养学生的竞争意识和开拓创新精神, 又要培养学生的情感、态度、合作精神和人际交往能力;</p> <p>4. 对于学生的成绩评价教师可以采用多种方式, 充分发挥自身的教学与评价特色, 只要有利于教学效果的形成, 有利于学生兴趣和习惯的养成都可。</p>	122	Q6 Q7 Q5
劳动教育 (一) (二)	<p><b>1. 素质目标:</b> 提高社会实践能力, 促进学生的身心发展。</p> <p><b>2. 知识目标:</b> 劳动观</p>	<p>1. 劳动观念与劳动习惯、劳动精神、劳模精神、工匠精神专题教育。</p> <p>2. 校园卫生清扫。</p>	<p>1. 融入课程思政, 强调立德树人。</p> <p>2. 学生在校期间, 必须参加公益劳动, 由教务处统筹安排, 学工处负责组织。</p>	16 +24	Q2 Q7 Q5 K2

	念、劳动态度教育，劳动习惯的养成教育。 <b>3. 能力目标：</b> 通过劳动精神、劳模精神、工匠精神专题教育，及一周劳动实践，学生能主动清扫寝室、宿舍、责任区的卫生，同时养成主动爱护环境卫生的习惯。	3. 学院各单位义务劳动及社会义务劳动。	3. 对学生参加公益劳动要认真进行考核，考核分为出勤与劳动情况两部分，其成绩作为各项评优评先的依据之一。 4. 劳动时间为每周一至周五，每天上午 8:00、下午 2:30 前完成校园卫生清扫任务，并做好保洁工作。		A1
大学美育	<b>1. 素质目标：</b> 树立正确审美观，懂美、爱美，塑造完美人格。 <b>2. 知识目标：</b> 了解美育和美学基本知识。 <b>3. 能力目标：</b> 具备审美意识、审美能力和创造美的能力。	1. 审美范畴、审美意识和审美心理。 2. 自然审美、社会审美、科学审美与技术审美。 3. 艺术审美。 4. 大学生与美育。	1. 融入课程思政，全程贯穿立德树人。 2. 教师应具备扎实的美学和美育知识，较高的艺术素养和审美能力。 3. 采用“理论+实践”的教学模式，建议讲授法、案例教学。 4. 使用在线开放课程教学。 5. 形成性考核与终结性考核相结合（各 50%）。	17	Q6 Q2

### (3) 科技人文课程

科技人文课程包含 7 门课程，各课程的内容与要求见表 5。

表 5 科技人文课程内容与要求

课程名称	课程目标	主要内容	教学要求	计划学时	支撑的培养规格
经济数学	<b>1. 素质目标：</b> 通过对经济数学的学习，养成良好学习习惯，形成有效学习方法。凝聚团队合作意识和探索精神。 <b>2. 知识目标：</b> 了解微积分的基本概念；掌握相关知识的简单解法；掌握基本公式和结论。 <b>3. 能力目标：</b> 具备“无限”的思想观，初步具有“分割求和取极限”的思想方法。掌握数学建模的思想，能解决一些实际问题及经济应用问题。能用简单的数	1. 函数的性质，极限的概念和运算法则，数学建模基本知识，几个常用的经济函数及其应用。 2. 导数与微分的概念运算法则。 3. 导数与微分在数学中的简单应用，导数在经济分析的应用，边际分析、弹性分析、最	1. 融入课程思政，贯穿立德树人。 2. 教师应具有扎实的专业基础和现代信息技术应用能力。 3. 教学过程中教师应以学生为主体，从学生的知识水平、专业知识出发组织教学。 4. 通过案例引入、理论讲授、案例分析、机房实操等方法，充分利用各种信息化教学方式开展教学工作。 5. 采取多形态的考核方式：学生自评、同学互评、在线测试、教师评价等构成平时成绩（60%），期末	45	Q3 K1 A2

	学软件解决数学问题。	优化分析三种常用的经济分析方法。 4. 不定积分和定积分的概念、计算, 微元法, 利用微元法求平面图形的面积, 用微元法解决一些经济中的问题。 5. 简单数学软件的运用。	考试 (40%)。		
实用英语	<p><b>1. 素质目标:</b> 具备跨文化交际能力, 适应不同语言工作环境和应对不同工作对象的能力; 具备文化思辨能力和文化自信。</p> <p><b>2. 知识目标:</b> 通过对词汇、表达方式和语法规则的学习, 熟练地掌握英语语言的听、说、读、写和译等方面的能力。</p> <p><b>3. 能力目标:</b> 具备使用英语进行口头和书面的简单沟通能力和协调工作的能力。</p>	<p>1. 3000-5000 个基本词汇和 300 个左右与职业相关词汇的学习;</p> <p>2. 简单实用的语法规则的学习与重温;</p> <p>3. 口语、听力、阅读、翻译和写作等各项能力的训练。</p>	<p>1. 融入课程思政, 培养学生的文化思辨意识和文化自信;</p> <p>2. 结合书本教材和网络慕课, 通过讲授、小组讨论、讲练、视听、角色扮演、情景模拟、案例分析和项目学习等教学方式, 由专兼任英语教师在多媒体教室运用信息化手段进行教学;</p> <p>3. 采取形成性考核 60%+终结性考核 40%权重比的形式进行课程考核与评价。</p>	94	Q6 K3 A2
信息技术	<p><b>1. 素质目标:</b> 提高计算机专业素质及网络安全素质, 具备信息意识和团结协作意识。</p> <p><b>2. 知识目标:</b> 了解计算机及网络基础知识; 熟练运用办公软件处理日常事务。</p> <p><b>3. 能力目标:</b> 具备解决计算机基本问题和运用办公软件的实操操作能力。</p>	<p>1. 计算机基础知识及 Windows 7 操作系统;</p> <p>2. Office 2010 等办公软件的应用;</p> <p>3. 计算机网络基本知识和网络信息安全。</p>	<p>1. 融入课程思政, 全程贯穿立德树人。</p> <p>2. 通过理论讲授、案例展示、实操训练等方法, 充分利用信息化教学手段开展理论及实践教学。</p> <p>3. 采取形成性考核+终结性考核分别占 60%和 40%权重比的形式进行课程考核与评价。</p>	48	Q3 Q6 K1 K9 A1
普通话	<p><b>1. 素质目标:</b> 树立文化自信; 树立使用标准语言的信念, 勇于表达, 善于表达; 了解口语表达的审美性和社会实践性, 使学习与训练成为内心的需求和自觉的行为。</p> <p><b>2. 知识目标:</b> 掌握普通话语音基本知识。掌握声母、韵母、声调、音变、朗读技巧、说话技巧。掌握读单音节字词、读多音节词</p>	<p>1. 普通话概说和普通话水平测试;</p> <p>2. 普通话基础知识;</p> <p>3. 普通话的声母、韵母、声调及难点</p>	<p>1. 融入课程思政, 全程贯穿立德树人。</p> <p>2. 采用课堂讲授、训练、示范、模拟训练的形式, 精讲多练, 突出活动实践占 4 / 5, 体现任务引领、实践导向的课程设计思想。</p>	34	Q6 Q1 K1 A1 A2

	<p>语、短文朗读、话题说话的方法。</p> <p><b>3.能力目标:</b> 结合方言进行声母、韵母、声调和音变的辩证练习。了解普通话水平测试的有关要求,熟悉应试技巧,针对声母、韵母、声调和音变的读音错误和缺陷进行训练,并了解朗读和说话时应注意的问题,做到正确发音,能使用标准而流利的普通话进行语言交际,朗读或演讲。</p>	<p>训练;</p> <p>4.普通话的音变;</p> <p>5.单音节字词、多音节字词、短文朗读辅导;</p> <p>6.命题说话训练及模拟测试。</p>	<p>3.课堂教学可采用多媒体、录音机物质工具,最好能做到学生训练全程录音并及时播放正音。</p> <p>4.课程考试考核采用普通话国测。</p>		
入学教育	<p><b>1.素质目标:</b> 具备诚实守信、勤奋踏实、爱岗敬业、吃苦耐劳、精益求精的职业素质。</p> <p><b>2.知识目标:</b> 了解学院、行业基本情况及本专业现状和未来发展趋势,了解学校管理制度,掌握安全常识</p> <p><b>3.能力目标:</b> 能够正确认识大学,实行角色转换,养成好的行为习惯;培养工匠精神传承和为社会、为他人提供服务的能力。</p>	<p>1.校史校情;</p> <p>2.学校规章制度与《学生手册》;</p> <p>3.专业人才培养方案;</p> <p>4.专业发展现状与趋势;</p> <p>5.安全意识的培养及消防安全。</p>	<p>1.融入课程思政,全程贯穿立德树人。</p> <p>2.所有活动和环节,辅导员、班主任必须带队、参与和组织。</p> <p>3.学院简介宣传部提供;安全教育材料武装部提供;《学生手册》学工处提供;“学院章程”党政办提供。上述材料,以学院为单位到武装部、学工处、党政办领取。</p> <p>4.辅导员、班主任应积极配合教官清点人数,教育学生遵守军训纪律,全程跟踪军训。</p> <p>5.辅导员、班主任适当安排班级活动,主题自定。</p> <p>6.社团、学生会、共青团工作简介由学生会、团委组织学生干部深入各班级进行。</p> <p>7.新生照片不能统一着装;CRP学生信息审核由辅导员、班主任负责(军训结束前完成)。</p>	24	Q1 Q2 Q4 K1
社会调查(实践)	<p><b>1.素质目标:</b> 具备社会责任感;提高社会实践能力,促进学生身心发展。</p> <p><b>2.知识目标:</b> 了解社会调查的内容、手段和方法;熟悉社会调查报告的内容和撰写要求;</p> <p><b>3.能力目标:</b> 具备较强的协调能力、沟通能力和对理论知识的综合运用能力;具备社会调研报告的撰写能力;具备观察、分析问题的能力。</p>	<p>1.由学生自主选择调查与实践的题目,依据调查与实践的要求开展调查活动,撰写调查报告。</p> <p>2.可以根据实际情况拓展到人文、法律、教育、财经、社会焦点、经济热点问题等范围。</p>	<p>1.全程贯穿课程思政,增强学生的社会责任感和社会活动参与意识。</p> <p>2.本专业学生必须参加社会实践,不参加社会实践及社会实践成绩不合格的学生不得毕业,社会实践不得免修。</p> <p>3.社会实践时间一般安排在第三、四季度的18-20周,进行时间为两周。</p> <p>4.社会实践可使用本次安排提供的参考选题,也可由学生本人自己</p>	24	Q3 Q7 K10 A1 A9

			<p>定选题,但选题应在本专业范围内,学生应尽量结合本专业所学知识进行选题开展社会调查实践。</p> <p>5.参加社会调查活动的学生,根据调查结果写出调查报告提纲及调查报告。提纲附于正文之后,另起一页。调查报告的内容应包括:调查对象一般情况,调查内容,调查结果,调查体会,调查报告字数要求不少于1500字。</p> <p>6.社会调研成绩经审核达到及格及以上者给予结课。未参加社会调查实践工作、未交调查报告者不予结课。该课程成绩不及格的学生,须跟随下一年级补修。</p>		
毕业教育	<p><b>1.素质目标:</b>通过各项毕业离校活动,激发学生感恩母校、奉献社会、做文明大学生的担当。</p> <p><b>2.知识目标:</b>了解办理毕业离校手续的基本程序,立志成就自己、奉献社会的打算。</p> <p><b>3.能力目标:</b>能顺利办理离校手续,开启自我人生规划、奉献社会的能力。</p>	<p>1.毕业生离校手续办理;</p> <p>2.领取毕业证;</p> <p>3.毕业生档案;</p> <p>4.毕业典礼。</p>	<p>1.全程贯穿课程思政,激发学生感恩母校、奉献社会、做文明大学生的担当。</p> <p>2.各学院认真组织、有关单位密切配合、各毕业班班主任及时将毕业生离校安排通知到学生;</p> <p>3.通过有序安排各项毕业活动,教育学生感恩母校、奉献社会;</p> <p>4.做好学生的安全、文明离校工作。</p>	24	Q1 Q2 Q4

#### (4) 公共选修课程

公共选修课程包含12门课程,各课程的内容与要求见表6。

表6 公共选修课程内容与要求

课程名称	课程目标	主要内容	教学要求	计划学时	支撑的培养规格
大学语文	<p><b>1.素质目标:</b>培育学生人文精神,提升文化品位。培养良好的职业意识与职业素养。</p> <p><b>2.知识目标:</b>掌握阅读、评析文学作品的基本方法。理解口语表达与各类应用文的基本要求与技巧。</p> <p><b>3.能力目标:</b>提高口头和书</p>	<p>1.古今中外优秀作品;</p> <p>2.朗诵、演讲、辩论等口语训练;</p> <p>3.计划、总结等各种应用文写作训练。</p>	<p>1.融入课程思政,全程贯穿立德树人;</p> <p>2.实行专题化、信息化的教学模式,范文讲解与专题讲座相结合,组织课堂讨论、辩论会或习作交流会。结合校园的文化建设,指导学生积极参与第二课堂活动。</p>	34	Q1 Q2 Q6 K1 A1 A2

	面表达能力与对人类美好情感的感受能力。		3. 采取形成性考核 60%+终结性考核 40%权重比的形式进行课程考核与评价。		
中华优秀传统文化	<p><b>1. 素质目标:</b> 提高学校教育文化品位和学生人文素养, 培训学生的爱国主义情操和建设社会主义现代化的历史使命感, 培养有理想、有道德、有文化、有创新精神的合格人才</p> <p><b>2. 知识目标:</b> 了解中国传统文化的精髓、载体; 了解中国民族精神内涵;</p> <p><b>3. 能力目标:</b> 能在工作中传承中国民族精神, 弘扬优秀历史传统;</p>	<p>1. 中国传统文化的内容;</p> <p>2. 中国传统文化与中国精神;</p> <p>3. 中国传统文化发展趋势</p>	<p>1. 全程贯穿课程思政, 培养学生文化传承的责任感;</p> <p>2. 根据不同教学内容, 综合采用讲授法、讨论法、案例分析法等组织教学。</p> <p>3. 充分利用多媒体、视频、学习网络平台课程资源等多种教学手段组织教学。</p> <p>4. 教学效果评价采取过程评价与结果评价相结合的方式, 通过理论与实践相结合, 重点评价学生的实践能力。</p>	17	Q1 Q7 K1 A2
职业素养	<p><b>1. 素质目标:</b> 培养学生正确的职业意识; 培养学生团队合作、遵规明礼、精益求精、遵规明礼、注重安全的工作态度; 培养学生爱岗敬业、精益求精、持续专注、守正创新的工匠品质</p> <p><b>2. 知识目标:</b> 掌握团队冲突处理、职场礼仪规则、职场沟通、安全生产、解决问题等知识要点。</p> <p><b>3. 能力目标:</b> 能正确处理工作中遇到的团队冲突、上下级沟通等问题; 能够做一个诚实守信、精益求精、解决问题的准职业人。</p>	<p>1. 融入团队, 实现合作共赢</p> <p>2. 遵规明礼, 修养彰显内涵</p> <p>3. 善于沟通, 沟通营造和谐</p> <p>4. 诚实守信, 诚信胜过能力</p> <p>5. 敬业担责, 用心深耕职场</p> <p>6. 关注细节, 追求精益求精</p> <p>7. 解决问题, 实现组织目标</p>	<p>1. 融入课程思政, 立德树人贯穿课程始终。</p> <p>2. 教学手段三维螺旋递进: 在线 MOCC 学习帮助学生掌握素养知识; 课堂互动讨论重构学生素养认知; 课外实践帮助学生养成素养品质。</p> <p>3. 教学内容三融入: 融入传统文化知识为中国未来高技能人才注入同频共振的文化基因; 融入国际知名企业案例为学生打开国际化格局视野; 融入行业企业案例帮助学生感知未来工作环境。</p> <p>4. 采用过程考核 60%和终结性考核 40%相结合形式考核。</p>	22	Q1 Q2 Q3 Q4 Q7 K1 A1
国家安全教育	<p><b>1. 素质目标:</b> 理解中国特色国家安全体系, 树立国家安全底线思维; 建立正确国家安全观念, 培育宏观国际视野; 培养学生“国家兴亡, 匹夫有责”的责任感和理性爱国的行为素养。</p> <p><b>2. 知识目标:</b> 掌握总体国家安全观的内涵和精神实质; 理解中国特色国家安全体系; 构筑国家整体安全思维架构。</p> <p><b>3. 能力目标:</b> 具有国家安全意识、维护国家安全的基本能力; 能将国家安全意识转化为自觉行动; 能做到责任担当、</p>	<p>1. 国家安全基本观念</p> <p>2. 系统理论与地缘战略</p> <p>3. 国家安全主流理论</p> <p>4. 传统与非传统国家安全观</p> <p>5. 总体国家安全观</p> <p>6. 恐怖主义与国家安全</p> <p>7. 民族问题与国家安全</p> <p>8. 新型领域安全</p> <p>9. 国家安全委员会</p>	<p>1. 教学方式: 案例教学, 情景教学。</p> <p>2. 教学方法: 启发式教学, 讨论式教学, 探究式教学。</p> <p>3. 教学模式: 培训讲座。</p> <p>4. 考核方式: 以学习心得体会或小论文考核为主。</p>	16	Q1 Q2 K1

	筑牢国家安全防线。	10. 国家安全环境 11. 国家安全战略 12. 要求全程把思政元素融入教学各环节。			
节能 低碳	<p><b>1. 素质目标:</b> 树立学生节能低碳理念; 提升学生国家资源忧患意识; 培养参与公益活动的自觉意识; 促进学生养成节能低碳良好习惯。</p> <p><b>2. 知识目标:</b> 熟悉节能低碳生态文明建设有关知识; 熟悉全国节能宣传周与全国低碳日的基本知识。</p> <p><b>3. 能力目标:</b> 培养基本节能低碳宣传普及能力; 培养节能低碳自我践行能力。</p>	<p>1. 全国节能宣传周与全国低碳日主题讲座;</p> <p>2. 节能低碳专题讲座;</p> <p>3. “节能低碳, 从我做起” 活动实践。</p>	<p>1. 教学方式: 项目教学, 案例教学, 情景教学。</p> <p>2. 教学模式: 培训讲座, 实践教学。</p> <p>3. 教学方法: 案例教学, 讨论式教学, 实践教学。</p> <p>4. 考核方式: 以学习心得体会或小论文考核为主, 兼顾节能低碳活动实践情况。</p>	4	Q3 Q2 K2
绿色 环保	<p><b>1. 素质目标:</b> 树立“绿水青山就是金山银山重要理念”; 培养生态文明价值观; 增强自觉践行绿色环保的意识; 养成积极参与公益活动的自觉习惯。</p> <p><b>2. 知识目标:</b> 熟悉习近平生态文明思想; 知道绿色环保的基本知识; 了解国家绿色环保的主要措施和法律法规等。</p> <p><b>3. 能力目标:</b> 培养绿色环保宣传普及能力; 培养绿色环保践行能力。</p>	<p>1. 绿色环保主题讲座(一);</p> <p>2. 绿色环保主题讲座(二)</p> <p>3. “绿色环保, 从我做起” 活动实践。</p>	<p>1. 教学方式: 项目教学, 案例教学, 情景教学。</p> <p>2. 教学模式: 培训讲座, 实践教学。</p> <p>3. 教学方法: 案例教学, 讨论式教学, 实践教学。</p> <p>4. 考核方式: 以学习心得体会或小论文考核为主, 兼顾节能低碳活动实践情况。</p>	4	Q3 K2 Q2
金融 知识	<p><b>1. 素质目标:</b> 培养学生树立金融安全意识; 培养学生树立正确的消费观;</p> <p><b>2. 知识目标:</b> 了解我国目前金融机构体系概况; 了解简单的财务管理知识; 掌握主要支付手段及工具, 及如何预防电信诈骗; 了解个人信息的概念, 及了解如何保护个人信息; 了解个人征信的概念, 并了解如何建立青年信用体系; 了解个人贷款的概念, 掌握如何识别不良校园贷。</p> <p><b>3. 能力目标:</b> 能够做好自身财务管理; 能够准确的识别电信诈骗, 具备一定的反诈骗能力; 能够建立良好的信用体系; 能够准确识别不良校园</p>	<p>1. 我国目前金融机构体系介绍。</p> <p>2. 财务管理基础知识。</p> <p>3. 支付工具及电信诈骗。</p> <p>4. 个人信息保护。</p> <p>5. 青年信用体系。</p> <p>6. 个人贷款及不良校园贷。</p>	<p>1. 教学方法: 案例教学; 情景教学; 参与式教学; 讨论式教学。</p> <p>2. 教学模式: 混合式教学。</p> <p>3. 考核方式: 过程评价 60%与结果评价 40%相结合。</p>	4	Q2 Q3 A9 K9

	贷，且有效避免。				
社 会 责 任	<p><b>1. 素质目标：</b>培养学生的爱国情怀、民族精神；培养学生的集体观念、团队精神；培养学生爱岗敬业、诚实守信的职业精神。</p> <p><b>2. 知识目标：</b>了解社会责任感的含义；认识社会责任感的重要性；了解大学生社会责任感缺失的现在和原因；掌握增强大学生社会责任感的途径。</p> <p><b>3. 能力目标：</b>能够明确个人理想和社会理想的关系，增强自我责任感；能够对父母、家庭尽责任，增强自身家庭责任感；能够正确处理个人利益与集体利益的关系，增强集体责任感；能够热爱祖国、民族，增强国家（民族）责任感；能够爱岗敬业，增强职业责任感。</p>	<p>1. 社会责任感的含义。</p> <p>2. 社会责任感的重要性。</p> <p>3. 当代大学生社会责任感缺失的现状。</p> <p>4. 当代大学生社会责任感缺失的原因。</p> <p>5. 增强大学生社会责任感的途径。</p>	<p>1. 教学方法：案例教学；情景教学；参与式教学；讨论式教学。</p> <p>2. 教学模式：混合式教学。</p> <p>3. 考核方式：过程评价 60%与结果评价 40%相结合。</p>	4	Q1 Q2 Q3 K1 A1
职 业 口 才 训 练	<p><b>1. 素质目标：</b>培养学生的学习能力、工作能力、创新思维能力；推进学生在思想政治教育过程中思维，语言和写作的有效协调；培养学生乐观自信的自我认知习惯和可持续发展的综合素养。</p> <p><b>2. 知识目标：</b>掌握普通话的发音方法和技巧，了解辩论学和演讲学学科的基本知识、现状和发展趋势；了解现代辩论和演讲的方法，技巧；明确辩论和演讲与思想政治教育的关</p> <p><b>3. 能力目标：</b>提高社交与沟通、组织、协调能力；具有较强的语言表达、应用写作能力、辩证思维能力。掌握对于不同立场的分析和说服方案的设计能力，能够具体运用相应的辩论和演讲技巧来实现有效沟通。</p>	<p>1. 演讲与口才概述。</p> <p>2. 演讲与口才的语言主要构成要素。</p> <p>3. 演讲与口才的非语言主要构成要素。</p> <p>4. 演讲辩论中的角色分析。</p> <p>5. 演讲辩论中常见的论证方法。</p> <p>6. 演讲与辩论中的逻辑谬误。</p>	<p>1. 坚持能力本位的课程观，注重学生实际能力培养，通过训练，达到准确、流畅的基本要求。</p> <p>2. 内容上做到既突出实用性又兼顾传统的系统性，做到按需施教，尽可能与学生未来个性发展相适应。</p> <p>3. 根据具体的教学内容采用讲授法、任务驱动法、角色扮演法、案例教学法、情境教学法、实训作业法等，强化实战训练。教学中应融入课程思政，全程贯穿立德树人。</p> <p>4. 采用过程考核，由堂上训练+上课情况组成，重点关注学习过程，注重学生口才技能训练。</p>	34	Q1 Q2 Q6 K4 A6 A2 A1



应用文写作	<p><b>1. 素质目标:</b> 培养学生严谨的工作态度。培养学生爱岗敬业、精益求精的职业态度。</p> <p><b>2. 知识目标:</b> 了解应用文的特点、种类、协作原则;掌握常用实用文书的格式和写作要求。</p> <p><b>3. 能力目标:</b> 写出主旨明确、详略得当,结构合理、语言得体、格式规范的常用应用文。</p>	<p>1. 公务文书写作;</p> <p>2. 事务文书写作;</p> <p>3. 信函文书写作;</p> <p>4. 商务文书写作;</p>	<p>1.融入课程思政,培养学生的责任心;</p> <p>2.以学生为本,注重“教”与“学”的互动;</p> <p>3.通过案例分析法、讲练结合法,让学生在练习中掌握应用文的写作。</p> <p>4.采取形成性考核 60%+终结性考核 40%权重比的形式进行课程考核与评价</p>	34	Q6 K1 K4 A1 A2
湖湘文化	<p><b>1. 知识目标:</b> 通过本课程的学习,让学生理解文化的基本形态和结构层次,掌握湖湘文化的内涵和精神特质。</p> <p><b>2. 能力目标:</b> 通过本课程的学习,使学生提高自身的专业知识与综合文化素养,自觉践行湖湘文化的优良传统。</p> <p><b>3. 素质目标:</b> 充分挖掘文化资源,激发学生热爱家乡、建设家乡的热情,激发学生参与探索大自然的积极性和创造性,为宣传、发展湖南经济服务。在湖湘文化的熏陶中陶冶学生的情操,净化学生的心灵,进而树立正确的道德观、价值观,以便将来更好地 继承和弘扬中华民族传统美德。</p>	<p>1. 湖湘文化的形成、发展及精神特质;</p> <p>2. 湖湘教育、哲学、文学、艺术、史学、科技、宗教;</p> <p>3. 湖湘饮食文化;</p> <p>4. 湖湘民俗风情;</p> <p>5. 湖南风景名胜</p> <p>6. 湖湘文化与湖南现代化。</p>	<p>1. 教学中重点关注湖湘文化不同发展阶段的代表人物、典型事件和标志性成果;引用经典文本来阐释问题,拓展学生知识面;以名家名作为主线,以鉴赏为主题,运用多种素材、手段,创造良好情境提高学生的艺术鉴赏力;结合生活实际讲授,多给学生创造、品味、动手的机会。</p> <p>2. 采取形成性考核 60%+终结性考核 40%权重比的形式进行课程考核与评价。</p>	17	Q1 Q2 Q5 K1 A1
信息素养	<p><b>1. 素质目标:</b> 具有正确的世界观、人生观、价值观;树立信息意识;规范学术行为,遵循信息伦理道德;掌握批判性思维方法;培养工匠精神,增强文化自信。</p> <p><b>2. 知识目标:</b> 了解信息素养、信息源、信息检索的基本概念和理论;掌握信息检索的方法与途径。</p> <p><b>3. 能力目标:</b> 掌握常用信息检索工具及使用技巧,学会用科学方法进行文献信息的收集、整理加工和利用。</p>	<p>1. 信息理论</p> <p>1.1 信息本体</p> <p>1.2 信息资源</p> <p>1.3 信息化社会</p> <p>2. 信息素养</p> <p>2.1 信息素养的内涵</p> <p>2.2 信息素养系统</p> <p>2.3 信息素养标准</p> <p>3. 信息素养教育</p> <p>3.1 信息检索技术</p> <p>3.2 搜索引擎和数据库</p> <p>3.3 信息检索与综合利用</p> <p>3.4 大数据与信息安全</p>	<p>1. 全程贯穿课程思政,培养学生文化传承的责任感;</p> <p>2. 将信息知识与专业知识学习有机结合,以问题为导向设置课程内容;</p> <p>3. 采取探究式的教学模式,通过参与、合作、感知、体验、分享等方式,在生生之间、师生之间相互反馈和分享的过程中促进学生全面性成长。</p> <p>4. 以形成性评价方式为主。过程性考核(60%)+终结性考核(40%)。</p>	20	Q3 Q5 K3 A9

## 2. 专业(技能)课程

### (1) 专业基础课程

专业基础课程包含 9 门课程，各课程的内容与要求见表 7：

表 7 专业基础课程内容与要求

课程名称	课程目标	主要内容	教学要求	计划学时	支撑培养规格
美学与形象设计	<p><b>1. 素质目标：</b>具备良好的礼仪素养，养成良好的个人礼仪修养和优雅气质；具备团队协作精神；具备职业妆容意识；具有良好的身心素质和人文素养。</p> <p><b>2. 知识目标：</b>了解职业美的内涵；掌握职业发式、妆容设计的原则与方法；掌握常见的职业发式和妆容；掌握职业仪态；掌握职业气质培养的内容。</p> <p><b>3. 能力目标：</b>能运用美学的要求和原则根据职业场合要求能够恰当修饰个人仪容、仪表及仪态；能以得体的形象进行人际交往；能为自己及个人进行适当的职场发式、服装设计；能根据所学知识进行合适的职场形象设计。</p>	<p>模块一：职业美的内涵</p> <p>模块二：职业色彩定位与发式设计</p> <p>模块三：职业发式训练</p> <p>模块四：职业服饰装扮与妆容设计</p> <p>模块五：职业妆容设计训练</p> <p>模块六：职业仪态训练</p> <p>模块七：职业气质培养</p>	<p>1. 教学方法：可采用的教学方法主要有：任务法、理实一体化教授法、实练法。将课程内容分成 8 个模块，教学中以学生为主体，老师在现场指导。将学生分组，每组 4-5 人，鼓励学生采用团队方式开展合作学习。融入课程思政，全程贯穿立德树人。</p> <p>2. 教学手段：教学中灵活运用多媒体技术、网络技术 etc 现代教育技术手段处理好传统知识和技术与新理论、新方法、新技术的关系。注重课程教学内容与实际应用的结合。学生应准备专业的服装，以配合仪态等的训练。</p> <p>3. 考核评价：注意理论与实践一体化评价，制定理论以及实践评价标准。特在实践考核，要注意根据不同基础的学生做不同层次的辅导和评价，因材施教。采用过程性考核+终结性考核分别占 60%和 40%权重比的形式进行课程考核与评价。</p>	30	Q3 Q4 Q5 Q7 K4 A1 A2 A3

课程名称	课程目标	主要内容	教学要求	计划学时	支撑培养规格
酒店基本情况认知	<p><b>1.素质目标:</b> 具有正确的世界观、人生观、价值观;具有良好的职业道德和职业素养;具有良好的身心素质和人文素养;具有高素质劳动者和 中层管理者应该具备的基本素养;</p> <p><b>2.知识目标:</b> 认知现代饭店内涵与特征,掌握饭店产品的概念及特征;理解并掌握现代饭店管理的基础理论,认知现代饭店的组织与管理机构的设置;掌握饭店的计划、人力资源及市场营销管理;认知饭店的财务安全管理及应树立的基本财务观念;掌握饭店的安全管理及常见饭店安全事故的处理。</p> <p><b>3.能力目标:</b> 能对酒店的基本情况形成整体的认知概念;能明了酒店服务的独特性;具备酒店管理的基本能力。</p>	<p>1. 酒店基础知识认知;</p> <p>2. 酒店管理的基本理论认知;</p> <p>3. 酒店组织管理认知;</p> <p>4. 酒店前厅服务管理认知;</p> <p>5. 酒店客房服务管理认知;</p> <p>6. 酒店餐饮服务管理认知;</p> <p>7. 酒店康乐服务管理认知;</p> <p>8. 酒店市场营销管理认知;</p> <p>9. 酒店财务管理认知;</p> <p>10. 酒店人力资源管理认知;</p> <p>11. 酒店安全与危机管理认知。</p>	<p>1. 可采用的教学方法主要有:讨论法、案例学习法、讲授法、情景教学法、现场教学法。</p> <p>本课程设置的目的是让学生对酒店有一个全面的了解,因此设置在第一学期。在教学的过程中,可以大量运用案例及情景教学法,尽量营造酒店的气氛。必要的时候,可以带领学生到酒店进行现场教学。教学中应融入课程思政,全程贯穿立德树人。</p> <p>2. 可采用的教学手段主要有多媒体教学、影像资料、网络等立体化教学手段,清晰、生动的向学生传授课程知识;传统的黑板式教学为辅。</p> <p>3. 采用过程性考核+终结性考核分别占 60%和 40%权重比的形式进行课程考核与评价。</p>	45	Q1 Q2 Q4 Q7 K4 K5 K6 A1
饮食文化研究	<p><b>1.素质目标:</b> 具有正确的世界观、人生观、价值观;具有良好的职业道德和职业素养;具有较好的饮食、酒、茶等文化素养。</p> <p><b>2.知识目标:</b> 理解并掌握饮食文化概论中的概念、研究内容、中国饮食文化的特性及中国的饮食思想;了解饮食文化形成的历史原因,掌握中国饮食文化的区域性和“菜品”文化;了解茶文化的起源和发展,掌握常见六种茶和再加工茶中的代表性茶;了解中国酒文化的起源、发展及中国的酒的分类和中国名酒;了解我国少数民族和汉族的主要饮食习俗;了解中国筷子文化;了解不同层面不同形式的饮食文化交流活动的内容及意义。</p>	<p>第一章:绪论</p> <p>第二章:中外饮食民俗</p> <p>第三章:中外饮食礼仪</p> <p>第四章:中外酒文化</p> <p>第五章:中外茶文化</p> <p>第六章:中外饮食器具文化</p> <p>第七章:世界饮食文化交流</p>	<p>1. 教学方法:可采用的教学方法主要有:讨论法、案例学习法、讲授法。将课程内容分成 6 大模块,教学中以学生为主体,老师在为主导。教学中应融入课程思政,全程贯穿立德树人。</p> <p>2. 教学手段:综合采用多种现代化教学手段,包括多媒体课件、录像、视频、网络教学、课余活动等;另外充分利用学习通网络教学平台课程资源。</p> <p>3. 评价与考核:采用形成性任务考核和学习过程考核相结合的考核方式,任务</p>	60	Q1 Q6 K1 K2 K5 A9

课程名称	课程目标	主要内容	教学要求	计划学时	支撑培养规格
	<p><b>3. 能力目标:</b> 能运用相应的饮食文化知识在酒店服务中为客人提供需要的服务; 能运用饮食文化的相关知识进行餐饮、宴会台面设计; 能在酒店涉外服务中运用饮食文化的知识做好对外交流的工作。</p>		<p>考核占课程总成绩的 40%, 学习过程考核(出勤、作业、课堂表现)占 60%。</p>		
管理学基础	<p><b>1. 素质目标:</b> 具有正确的世界观、人生观、价值观; 具有良好的职业道德和职业素养; 具有企业管理的基本能力和较强的开拓创新能力; 具有良好的身心素质和人文素养; 具有良好的合作意识和管理意识。</p> <p><b>2. 知识目标:</b> 了解管理的四大职能; 理解管理者应具备的基本素质和技能; 了解古今中外著名的管理案例中蕴含的管理理论和管理思想; 掌握决策的基本过程、影响因素, 灵活运用决策技术; 理解计划的内容、作用与制定方法, 明晰实现目标管理的步骤; 学习组织结构设计的因素、方法和常见组织结构形式; 掌握领导威信、领导理论和领导艺术的运用, 准确识别领导和管理区别; 把握沟通过程, 区分各种沟通方式, 学会克服沟通障碍的方法; 认识激励理论及其在管理中的应用; 掌握控制的作用, 区分控制类型和控制方法, 陈述控制过程。</p> <p><b>3. 能力目标:</b> 能学会决策的过程和决策技术; 能掌握组织构架的常见形式, 理解组织变革中的动力与阻力, 具备初步进行组织机构设计的能力; 能辨识解除管理活动中有效沟通的障碍, 并初步具备冲突管理的能力; 能掌握运用激励理论进行员工激励, 以提高工作效率, 并初步具备进行挫折管理</p>	<p>项目一: 管理概述</p> <p>项目二: 计划职能展现</p> <p>项目三: 组织职能实施</p> <p>项目四: 领导职能发挥</p> <p>项目五: 控制职能执行</p> <p>项目六: 创新职能突破</p>	<p>1. 可采用的教学方法主要有: 讨论法、案例学习法、讲授法。教学中应融入课程思政, 全程贯穿立德树人。将学生分组, 每组 4-5 人, 学生采用团队方式开展合作学习, 自主学习, 自主探究讨论和应用新知解决问题。</p> <p>2. 教学中灵活运用多媒体技术、网络技术现代教育技术手段处理好传统知识和技术与新理论、新方法、新技术的关系。</p> <p>3. 注重课程教学内容与实际应用的结合。</p> <p>4. 教学中应融入课程思政, 全程贯穿立德树人。</p> <p>5. 采用过程性考核+终结性考核分别占 60%和 40%权重比的形式进行课程考核与评价。</p>	45	<p>Q3</p> <p>Q4</p> <p>K8</p> <p>K10</p> <p>A1</p> <p>A4</p> <p>A7</p> <p>A8</p> <p>A9</p>

课程名称	课程目标	主要内容	教学要求	计划学时	支撑培养规格
	的技能；能熟悉有效运用领导理论，达到有效领导的目的；能学会衡量工作成效、纠正偏差的控制方法。				
酒店对客服务心理分析与应用	<p><b>1. 素质目标：</b>具有正确的世界观、人生观、价值观；具有良好的职业道德和职业素养；具有良好的身心素质和人文素养；具有良好的服务意识；具备细心、严谨、仔细、善良的心理學基本素养。</p> <p><b>2. 知识目标：</b>了解酒店对客心理与普通心理学的关系；熟知酒店客人者与从业人员的心理及行为规律；熟悉酒店服务中客人、服务者、企业管理者心理及行为规律的基本概念、特点；掌握酒店服务过程中的酒店旅客心理差异、酒店服务心理的理论及运用。</p> <p><b>3. 能力目标：</b>能明了酒店服务学和普通心理学的区别与联系；能认知感觉与感知、记忆与注意、需要与动机、情绪与情感在酒店对客服务心理中的作用；能运用酒店餐饮服务心理、客房服务心理、前厅服务心理、康乐及商场购物心理、人际交往与投诉心理等开展酒店服务工作。</p>	<p>1. 酒店对客服务心理学基础知识；</p> <p>2. 客人对酒店的认知与服务；</p> <p>3. 客人在酒店的需要与服务；</p> <p>4. 客人的态度与酒店服务；</p> <p>5. 客人的个性特点与服务；</p> <p>6. 客人的情绪情感和服务；</p> <p>7. 酒店对各部门服务心理认知；</p> <p>8. 酒店服务中人际交往分析与处理；</p> <p>9. 酒店员工的工作压力与心理保健；</p> <p>10. 酒店选聘员工的心理测验应用。</p>	<p>1. 可采用的教学方法主要有：讨论法、案例学习法、讲授法、情境教学法。教学中应融入课程思政，全程贯穿立德树人。将课程内容分成两大项目，各项目有独立的子项目，教学中以学生为主体，老师在为主导。</p> <p>2. 教学中灵活运用多媒体技术、网络技术等现代教育技术手段处理好传统知识和技术与新理论、新方法、新技术的关系。注重课程教学内容与实际应用的结合。</p> <p>3. 采用过程性考核+终结性考核分别占 60%和 40%权重的形式进行课程考核与评价。</p> <p>4. 教学中应融入课程思政，全程贯穿立德树人。</p>	51	K1 K2 K4 K5 A3 A6

课程名称	课程目标	主要内容	教学要求	计划学时	支撑培养规格
酒店市场营销	<p><b>1. 素质目标：</b>具有正确的世界观、人生观、价值观；具有良好的职业道德和职业素养；具有企业管理的基本能力和较强的开拓创新能力；具有全员营销的意识和成本意识。</p> <p><b>2. 知识目标：</b>认知酒店市场营销理念的发展，掌握酒店市场营销的内容和流程；掌握酒店市场调查的方法与原则，掌握撰写酒店市场调查报告的程序；了解酒店宏观环境与微观环境的构成，掌握 SWOT 分析法；了解酒店消费者购买决策过程，掌握酒店消费者购买东西和行为知识；理解酒店产品策略、品牌策略，掌握酒店产品的生命周期理论；掌握酒店产品定价的方法与策略；认知酒店分销渠道的构成与类型，掌握酒店分销渠道设计与管理的知识；认知酒店产品促销的策略及促销组合，理解酒店创新营销。</p> <p><b>3. 能力目标：</b>能进行酒店市场调查报告的撰写；能根据酒店产品的特性及客源情况进行产品调查问卷的设计；能运用 SWOT 分析法对酒店市场营销环境进行分析；能运用 STP 战略为酒店进行初步的酒店市场定位；能从营销角度进行初步的酒店产品开发与设计；能为酒店产品选择合适的营销策略。</p>	<p>模块一 酒店市场营销及岗位工作流程</p> <p>模块二 调研酒店市场</p> <p>模块三 分析酒店市场营销环境</p> <p>模块四 分析消费者购买行为</p> <p>模块五 STP 战略</p> <p>模块六 酒店产品及新产品开发</p> <p>模块七 酒店产品合理定价</p> <p>模块八 酒店产品分销渠道</p> <p>模块九 酒店产品促销和创新酒店营销</p>	<p>1. 采用灵活的方式、方法，注重理论联系实际，组织学生直接参加企业的营销实践活动。</p> <p>注重提高学生的自学能力，应用启发式教学方法。即通过教师的暗示、提示和必要的背景说明等，让学生自悟出某些原理。运用这一教学方法，吸引学生学习的注意力，</p> <p>坚持以学生为主体，采用讨论式教学。即设计某些讨论题让学生进行讨论以加深学生对教学内容的消化和理解。教学中应融入课程思政，全程贯穿立德树人。</p> <p>2. 教学中灵活运用多媒体技术、网络技术现代教育技术手段处理好传统知识和技术与新理论、新方法、新技术的关系。教室需安装 CD 机，VCD 机，电视机等教学器材</p> <p>3. 在过程考核中肯定学生能力，激发学生主动性，促使学生反思改进。评价包含学生自评、小组互评、教师评价三个方面，贯穿整个教学过程。采用项目化教学，每个项目结合情景模块进行理实一体化的教学；采用形成性考核方式，每个项目都进行考核，采用过程性考核+终结性考核分别占 60%和 40%权重比的形式进行课程考核与评价。</p>	36	Q3 Q4 K2 K6 K8 K9 K10 A9 A8

课程名称	课程目标	主要内容	教学要求	计划学时	支撑培养规格
酒店收益管理	<p><b>1. 素质目标：</b>具有正确的世界观、人生观、价值观；具有良好的职业道德和职业素养；具备酒店收益管理工作的素质；具有酒店经营运营意识。</p> <p><b>2. 知识目标：</b>了解酒店收益管理的职能；熟悉酒店收益管理的方法；掌握酒店收益管理的工具；了解酒店经营管理的基本内容。</p> <p><b>3. 能力目标：</b>熟练掌握应用管理会计、统计学、市场营销管理、互联网信息技术等知识方法；能够完成出租情况分析、销售监测分析、浏览曝光分析、空置及流失率分析等任务，保障收益管理工作正确开展；能够对酒店的收益管理状况进行分析；能够针对酒店的未来提出收益管理策略并实施。</p>	<p>1. 酒店收益管理基本知识</p> <p>2. 酒店市场预测</p> <p>3. 酒店市场细分</p> <p>4. 酒店价格优化以及动态定价</p> <p>5. 超额预定及其方法</p> <p>6. 酒店价格歧视</p> <p>7. OTA 公明收益及收益早报</p>	<p>1. 教学方法：可采用的教学方法主要有：讲练法、示范法、练习法、情景教学法、项目教学法及任务驱动教学法。课程可根据酒店工作岗位及实践活动的工作需要而设置工作任务，在任务驱动中充分发挥学生的主体作用，强调学生的自我技能训练。以让学生掌握收益管理相关方法工具为终极目标。教学中应融入课程思政，全程贯穿立德树人。</p> <p>2. 教学手段：教学中灵活运用多媒体技术、网络技术等现代教育技术手段处理好传统知识和技术与新理论、新方法、新技术的关系。注重课程教学内容与实际应用的结合。学生应准备专业的服装，以配合仪态等的训练。</p> <p>3. 考核评价：注意理论与实践一体化评价，制定理论以及实践评价标准。特在实践考核，要注意根据不同基础的学生做不同层次的辅导和评价，因材施教。采用过程性考核+终结性考核分别占 60%和 40%权重比的形式进行课程考核与评价。</p>	36	Q4 K2 K8 K9 K10 A8 A9 A1
会展服务	<p><b>1. 素质目标：</b></p> <p>1. 具有良好的职业道德和职业素养；</p> <p>2. 具有认真、细致、严谨的工作态度和善于沟通、合作的工作品质；</p> <p>3. 具有开展会展服务工作的政治意识、高标准意识、环保意识、安全意识；</p> <p>4. 具有正确的世界观、人生观、价值观。</p>	<p>第一章：会展概述</p> <p>第二章：会展策划</p> <p>第三章：会展营销管理</p> <p>第四章：会展场馆的布置</p> <p>第五章：会展服</p>	<p>1. 教学方法：可采用的教学方法有案例学习法、讲授法、现场教学法、情景模拟教学法。教学中应融入课程思政，全程贯穿立德树人。形成课前信息交流习惯，由学生谈课后收集到的会展信息、会展行业的热点问题及最新动向，教师点评，养</p>	33	Q2 Q3 Q6 K4 K7 A5 A7

课程名称	课程目标	主要内容	教学要求	计划学时	支撑培养规格
	<p><b>2. 知识目标:</b></p> <ol style="list-style-type: none"> <li>1. 认知会展服务的基本知识;</li> <li>2. 掌握会展策划的方法与技巧;</li> <li>3. 认知会展营销宏观和微观环境, 掌握会展营销活动的内涵和程序;</li> <li>4. 熟知展会开幕仪式的现场布置和展会期间的现场工作内容, 掌握会展观众分类;</li> <li>5. 重点掌握主要鸡尾酒的基酒、配制、调酒的方法以及鸡尾酒的服务要求;</li> <li>6. 了解会议餐饮安排及菜单设计程序, 掌握宴会现场布置及台面设计的方法;</li> <li>7. 了解会议服务的基本知识, 熟知对一般会议服务的流程, 掌握会议服务人员应遵守的礼貌礼节及正确规范的会议摆台姿势。</li> </ol> <p><b>3. 能力目标:</b></p> <ol style="list-style-type: none"> <li>1. 能撰写各类会展活动的接待与管理策划文案;</li> <li>2. 能有效地开展各类会展接待活动中的餐饮、住宿、物流、交通、商务、后期安全等服务;</li> <li>3. 能有效地进行会展客户关系管理;</li> <li>4. 能进行各种会展活动的策划和实施;</li> <li>5. 能根据不同的会展策划各类会展旅游活动。</li> </ol>	<p>务与现场管理</p> <p>第六章: 会议餐饮服务</p> <p>第七章: 会议服务</p>	<p>成主动学习的习惯, 培养对专业的热爱。课中利用实物、文字、图片、视频等多种方法, 将理论知识与会展实践紧密结合, 展开分组讨论及课堂辩论等多种形式互动。</p> <p>2. 教学手段: 教学中灵活运用多媒体技术、网络技术等现代教育技术手段处理好传统知识和技术与新理论、新方法、新技术的关系。3. 教室需电脑联网。</p> <p>4. 考核评价: 在过程考核中肯定学生能力, 激发学生主动性, 促使学生反思改进。评价包含学生自评、小组互评、教师评价三个方面, 并贯穿整个教学过程。采用项目化教学, 每个项目结合情景模块进行理实一体化的教学; 采用形成性考核方式, 每个项目都进行考核, 采用过程性考核+终结性考核分别占 60%和 40%权重比的形式进行课程考核与评价。</p>		
酒店人力资源管理	<p><b>1. 素质目标:</b></p> <ol style="list-style-type: none"> <li>1. 具有正确的世界观、人生观、价值观;</li> <li>2. 具有良好的职业道德和职业素养;</li> <li>3. 具有良好的身心素质和人文素养;</li> <li>4. 具有诚信待人、与人合作的团队协作精神;</li> <li>5. 具备人力资源管理的特质;</li> <li>6. 具备人力资源管理应有的法律常识。</li> </ol> <p><b>2. 知识目标:</b></p> <ol style="list-style-type: none"> <li>1. 认知酒店人力资源管理的起源与发</li> </ol>	<p>模块一 人力资源管理理论的起源和发展</p> <p>模块二 人力资源规划</p> <p>模块三 工作分析</p> <p>模块四 员工的招聘与甄选、培训与发展</p> <p>模块五 薪酬制度与激励管理</p>	<p>教学方法: 可采用的教学方法主要有: 讨论法、案例学习法、讲授法、情景教学法、现场教学法。教学中应融入课程思政, 全程贯穿立德树人。</p> <p>教学手段: 1. 教学中灵活运用多媒体技术、网络技术等现代教育技术手段处理好传统知识和技术与新理论、新方法、新技术的关系。2. 教室需安装 CD 机, VCD 机,</p>	33	Q4 Q7 K6 K8 A6 A8



课程名称	课程目标	主要内容	教学要求	计划学时	支撑培养规格
	<p>展；</p> <p>2. 掌握人力资源规划的一般步骤；</p> <p>3. 认知工作分析的概念、作用、内容和方法；</p> <p>4. 掌握员工招聘和甄别的程序，掌握员工培训的相关内容；</p> <p>5. 认知员工绩效考评的内容和作用，理解绩效考评于酒店企业的意义；</p> <p>6. 认知激励的相关理论，掌握激励的方法和内容；</p> <p>7. 掌握劳动关系的系列知识。</p> <p><b>3. 能力目标：</b></p> <p>1. 能制定出简单的也器人力资源规划书；</p> <p>2. 能正确运用工作分析的知识对基层员工进行排班；</p> <p>3. 能正确制定员工的培训发展及绩效考评计划；</p> <p>4. 能在员工管理中合理地运用激励手段。</p>	模块六 劳动关系	<p>电视机等教学器材</p> <p>考核评价：采用过程性考核+终结性考核分别占 60%和40%权重比的形式进行课程考核与评价。</p>		A9

## (2) 专业核心课程

专业核心课程包含 6 门课程，各课程的内容与要求见表 8：

表 8 专业核心课程内容与要求

课程名称	课程目标	主要内容	教学要求	计划学时	支撑培养规格
酒店情景英语	<p><b>1. 素质目标：</b></p> <p>1. 具有正确的世界观、人生观、价值观；</p> <p>2. 具有良好的职业道德和职业素养；</p> <p>3. 具备语言学习的基本素养；</p> <p>4. 具有用外语提供服务的意识。</p> <p><b>2. 知识目标：</b></p> <p>1. 掌握酒店前厅部、客房部、餐饮</p>	<p>本课程从培养目标出发，结合学生毕业后的工作实际需求，力求向学生提供其未来工作岗位所需要的宾馆专</p>	<p>1. 教学方法：可采用的教学方法主要有：讲练法、示范法、练习法、情景教学法、项目教学法及任务驱动教学法。课程可根据酒店工作岗位及实践活动的工作需要而设置工作任务，在任务驱动中充分发挥学生的主体作用，强调学生的自我技能训练。以通过相应的英语水平等级测试为终极目标。</p>		Q1

课程名称	课程目标	主要内容	教学要求	计划学时	支撑培养规格
	<p>部三大前线部门的常用专业术语；</p> <p>2. 掌握用酒店英语的语言规范及特点；</p> <p>3. 熟悉酒店前厅部、客房部、餐饮部标准操作流程；</p> <p>4. 了解酒店各部门相关背景知识</p> <p><b>3. 能力目标:</b></p> <p>1. 能用英语完成酒店常用情景对话；</p> <p>2. 具有较强的英语听说能力；</p> <p>3. 具有灵活的英语表达能力；</p> <p>4. 具有搜集、阅读资料和运用资料的能力。</p>	<p>业英语知识和技能，主要内容包以下三大单元：</p> <p>Unit one: The Front Office</p> <p>Unit two: The Housekeeping Department</p> <p>Unit three: The F&amp;B Department</p>	<p>2. 教学手段：教学中灵活运用多媒体技术、网络技术现代教育技术手段处理好传统知识和技术与新理论、新方法、新技术的关系。教室需安装电脑等教学器材。</p> <p>3. 教学中应融入课程思政，全程贯穿立德树人。</p> <p>4. 考核评价：注意理论与实践一体化评价，制定理论以及实践评价标准。特在实践考核，要注意根据不同基础的学生做不同层次的辅导和评价，因材施教。采用过程性考核+终结性考核分别占 60%和 40%权重比的形式进行课程考核与评价。</p>	102	Q6 K2 K3 K4 K5 A3 A2
餐饮服务管理	<p><b>1. 素质目标:</b></p> <p>1. 具有良好的职业道德和职业素养；</p> <p>2. 具有餐饮服务基本知识；</p> <p>3. 具备主动、热情、耐心、周到的餐饮从业人员的基本行业素质；</p> <p>4. 具备从事餐饮服务的健康体魄和足够的心理承受力。</p> <p><b>2. 知识目标:</b></p> <p>1. 了解和掌握酒店餐饮部及各类餐饮企业工作需要的丰富的服务知识和餐饮服务规范；</p> <p>2. 掌握从事餐饮服务实际工作需要的服务技能；</p> <p>3. 熟悉餐饮服务各环节和操作流程；</p> <p>4. 掌握餐饮服务安全工作的规范；</p> <p>5. 重点掌握餐饮服务的各项基本技能。</p> <p><b>能力目标:</b></p> <p>1. 具有分析和解决餐饮服务与管理中一般实际问题的能力；</p> <p>2. 能快速正确地处理餐饮服务工作中的一般突发事件；</p> <p>3. 能针对不同类型的顾客进行餐饮产品的推销。</p>	<p>模块一 餐饮服务基本知识认知</p> <p>模块二 餐饮服务基本技能训练</p> <p>模块三 中餐零点服务</p> <p>模块四 宴会服务</p> <p>模块五 餐饮管理知识认知</p>	<p>1. 可采用的教学方法主要有：可采用的教学方法有：讲授法、案例学习法、任务驱动法、示范法、练习法、情景教学法。</p> <p>可根据教学的实际情况多采用视频教学，引用实际发生的案例帮助学生掌握管理理论及知识；实践环节要求学生在教师示范后加大练习的力度，力求达到并提倡超过技能训练的基本要求。教学中应融入课程思政，全程贯穿立德树人。</p> <p>2. 可采用的教学手段主要有多媒体教学、影像资料、网络等立体化教学手段，清晰、生动的向学生传授课程知识；传统的黑板式教学为辅。教室需安装电脑</p> <p>3. 采用过程性考核+终结性考核分别占 60%和 40%权重比的形式进行课程考核与评价。</p>	102	Q4 Q7 K5 K7 A3 A5

课程名称	课程目标	主要内容	教学要求	计划学时	支撑培养规格
前厅运营管理	<p><b>素质目标:</b></p> <ol style="list-style-type: none"> <li>1. 具有良好的职业道德;</li> <li>2. 具备主动、热情、耐心、周到的客房从业人员的基本行业素质;</li> <li>3. 身心健康, 性格开朗, 具有正确的世界观、人生观、价值观;</li> <li>4. 具备从事酒店前厅接待工作的基本职业素养。</li> </ol> <p><b>知识目标:</b></p> <ol style="list-style-type: none"> <li>1. 认知酒店前厅部的基本情况;</li> <li>2. 掌握酒店前厅部客房预订的程序及方法;</li> <li>3. 认知并掌握酒店前厅礼宾服务的内容;</li> <li>4. 掌握前厅接待业务;</li> <li>5. 重点掌握前厅系列服务的具体内容;</li> <li>6. 掌握前厅宾客关系处理和维护的程序、方法、原则;</li> <li>7. 掌握一定的饭店前厅服务方法与服务技巧。</li> </ol> <p><b>能力目标:</b></p> <ol style="list-style-type: none"> <li>1. 具有饭店基层操作与管理的能力;</li> <li>2. 能胜任饭店管理中的部分中层管理任务;</li> <li>3. 能独立为客人提供包括前厅接待、客房预订、礼宾服务等在内的前厅服务项目。</li> </ol>	<p>模块一 前厅部基本情况认知</p> <p>模块二 前厅客房预订服务</p> <p>模块三 前厅礼宾服务</p> <p>模块四 前厅接待业务与管理</p> <p>模块五 前厅其他系列服务</p> <p>模块六 前厅宾客关系的处理与维护</p>	<p>1. 教学方法: 可采用的教学方法主要有: 讲授法、案例学习法、任务驱动法、角色扮演法、情景教学法。可根据教学的实际情况多采用角色扮演法和案例分析法, 引导学生在有趣的学习氛围中掌握前厅服务的基本知识。教学中应融入课程思政, 全程贯穿立德树人。</p> <p>2. 教学手段: 综合采用多种现代化教学手段, 包括多媒体课件、录像、视频、网络教学、课余活动等; 另外充分利用学习通网络教学平台课程资源。</p> <p>3. 评价与考核: 采用形成性任务考核和学习过程考核相结合的考核方式, 任务考核占课程总成绩的 40%, 学习过程考核(出勤、作业、课堂表现)占 60%。</p>	51	Q4 K4 K5 K8 K9 A2 A6
主题宴会设计	<p><b>素质目标:</b></p> <ol style="list-style-type: none"> <li>1. 具备良好的身体素质, 政治上坚定, 思想上敬业;</li> <li>2. 培养主动、热情、耐心、周到的基本行业素质;</li> <li>3. 具备与本专业方向相适应的专业素质;</li> </ol> <p><b>知识目标:</b></p> <ol style="list-style-type: none"> <li>1. 以星级酒店餐厅区域为教学背景, 研究并掌握中西餐宴会的</li> </ol>	<p>项目一 宴会基础知识</p> <p>项目二 宴席业务部门的组织和实施</p> <p>项目三 宴会台面与台型设计</p> <p>项目四 宴</p>	<p>1. 可采用的教学方法有: 讲练法、示范法、练习法、情景教学法、项目教学法及任务驱动教学法。课程可根据酒店工作岗位及实践活动的工作需要而设置工作任务, 在任务驱动中充分发挥学生的主体作用, 强调学生的自我技能训练。按省级技能抽查的要求考核学生。教学中应融入课程思政, 全程贯穿立德树人。</p> <p>2. 教学中灵活运用多媒体技术、网络</p>	48	Q4 Q7 K7 K5 A5

课程名称	课程目标	主要内容	教学要求	计划学时	支撑培养规格
	布局与台面创新设计； 2. 掌握中西餐宴会服务的基础知识，熟悉宴会部运营流程和操作规范； 3. 逐步形成灵活创新的中西餐服务管理思想，掌握宴会工作的中高级技术生产型人才必备的管理理论与服务技能。 <b>能力目标：</b> 1. 具备宴席管理能力，能胜任不同类型不同规模的宴会的现场管理工作； 2. 具备宴席设计能力，能根据顾客不同的要求设计宴会； 3. 具备宴会策划能力，能满足不同类型的宴会策划要求； 4. 熟知食品卫生知识，具备良好的营养搭配能力；	会菜单设计 项目五 宴会服务设计 项目六 宴会环境设计 项目七 宴会宣传设计 项目八 主题宴会设计	技术等现代教育技术手段处理好传统知识和技术与新理论、新方法、新技术的关系。 3. 注重课程教学内容与实际应用的结合。 4. 采用过程性考核+终结性考核分别占 60%和 40%权重比的形式进行课程考核与评价。		
主题客房设计	<b>素质目标：</b> 1. 培养创新与批判思维； 2. 具备自主钻研探索精神； 3. 增强环保节约意识； 4. 具有诚信待人、团队协作、精益求精的精神； 5. 具备进行主题客房设计应有的敏捷的思维和创新意识。 <b>知识目标：</b> 1. 了解主题客房设计的基本知识； 2. 了解主题客房设计的类型； 3. 熟悉主题客房设计的基本原则； 4. 掌握主题客房设计的流程与方法； <b>能力目标：</b> 1. 能围绕主题，根据顾客需求进行时尚美观的主题客房设计； 2. 能根据确定的主题和设计流程撰写具体的设计方案。	一 主题客房初步认知 二 婚庆主题客房设计 三 生态主题客房设计 四 生日主题客房设计 五 儿童主题客房设计 六 女性主题客房设计	1. 可采用的教学方法主要有：讨论法、案例学习法、讲授法、情境教学法。教学中应融入课程思政，全程贯穿立德树人。将课程内容分成两大项目，各项目有独立的子项目，教学中以学生为主体，老师在为主导。 2. 教学中灵活运用多媒体技术、网络技术等手段处理好传统知识和技术与新理论、新方法、新技术的关系。注重课程教学内容与实际应用的结合。 3. 采用过程性考核+终结性考核分别占 60%和 40%权重比的形式进行课程考核与评价。 4. 教学中应融入课程思政，全程贯穿立德树人。	48	Q4 K7 K9 A4

课程名称	课程目标	主要内容	教学要求	计划学时	支撑培养规格
客房服务管理	<p><b>1. 素质目标:</b> 具有良好的职业道德和职业素养; 具备主动、热情、耐心、周到的前厅从业人员的基本行业素质; 具备从事酒店客房工作的吃苦耐劳精神和坚毅的性格特质。</p> <p><b>2. 知识目标:</b> 掌握客房部清洁与管理的基本程序和方法; 掌握客房部系列服务的基本内容; 掌握客房安全工作的程序、原则和方法。</p> <p><b>3. 能力目标:</b> 具有饭店基层操作与管理的能力; 能胜任饭店管理中的部分中层管理任务; 能独立为客人提供包括客房清洁、客房送餐、管家服务等在内的客房服务项目; 具备一定的应变能力, 能灵活处理职责范围内的宾客投诉。</p>	<p>模块一 客房部基本情况认知</p> <p>模块二 客房部清洁服务与管理</p> <p>模块三 客房部系列服务</p> <p>模块四 客房物品识别与清洁保养</p> <p>模块五 客房安全管理</p>	<p>1. 可采用的教学方法主要有: 讨论法、案例学习法、讲授法、情境教学法。教学中应融入课程思政, 全程贯穿立德树人。将课程内容分成两大项目, 各项目有独立的子项目, 教学中以学生为主体, 老师在为主导。</p> <p>2. 教学中灵活运用多媒体技术、网络技术现代教育技术手段处理好传统知识和技术与新理论、新方法、新技术的关系。注重课程教学内容与实际应用的结合。</p> <p>3. 采用过程性考核+终结性考核分别占 60%和 40%权重比的形式进行课程考核与评价。</p> <p>4. 教学中应融入课程思政, 全程贯穿立德树人。</p>	36	Q3 Q7 K5 K7 A4

### (3) 集中实训课程

集中实训课程包含 5 门课程, 各课程的内容与要求见表 9:

表 9 公集中实训课程内容与要求

课程名称	课程目标	主要内容	教学要求	计划学时	支撑培养规格
酒店服务综合实训	<p><b>素质目标:</b></p> <p>1. 具有良好的职业道德和职业素养;</p> <p>2. 具有过硬的酒店服务技能;</p> <p>3. 具有从事酒店服务工作的基本意识;</p> <p>4. 具有正确的世界观、人生观、价值观。</p> <p><b>知识目标:</b></p> <p>1. 掌握前厅入住接待及结账服务的流程和标准, 达到 8 分钟之内能完成该项服务的要求;</p>	<p>模块一 前厅服务</p> <p>模块二 客房服务</p> <p>模块三 餐饮服务</p> <p>模块四 会谈服务</p> <p>模块五 外语服务</p> <p>模块六 客房设计</p>	<p>1. 教学方法: 教学方法主要有示范法、练习法、讲练法、情景教学法、任务驱动法。教学中应融入课程思政, 全程贯穿立德树人。</p> <p>前厅服务、客房服务、餐饮服务比较适用示范法与练习法, 教师首先将基本技能的内容给学生示范出来, 学生照着示范练习, 教师巡视指点。而会谈服务、客房设计及宴会接待更适用于情景教学法和任务</p>	144 (6w)	Q2 Q4 Q7 K4

课程名称	课程目标	主要内容	教学要求	计划学时	支撑培养规格
	<p>2. 掌握中式铺床和开夜床的流程和标准，达到 8 分钟之内能完成该项服务的要求；</p> <p>3. 掌握中餐宴会摆台、折花与斟酒的服务标准和操作要求，达到 22 分钟之内独立准确地完成十人位中餐宴会摆台，餐巾杯花折叠与摆放以及为三位宾客斟倒红葡萄酒和白酒的操作任务；</p> <p>4. 掌握国际 10 座十方会谈摆台的要求与标准；</p> <p>5. 掌握前厅及总机英语服务；</p> <p>6. 掌握主题客房设计的原则及系列知识。</p> <p><b>能力目标：</b></p> <p>1. 能在规定的时间内按要求完成前厅入住接待与结账服务；</p> <p>2. 能在规定的时间内按要求完成中式铺床、主题客房设计服务及开夜床服务；</p> <p>3. 能在规定的时间内按要求完成餐厅服务的各事项。</p>	<p>模块七 宴会接待</p>	<p>驱动法。教师根据现实中岗位的需求设置情景，然后发布工作任务，学生独立完成。讲练法更适用于外语服务。</p> <p>2. 教学手段：教学中灵活运用多媒体技术、网络技术等现代教育技术手段处理好传统知识和技术与新理论、新方法、新技术的关系。培训室需安装电脑等教学器材。</p> <p>3. 教学中应融入课程思政，全程贯穿立德树人。</p> <p>4. 考核评价：注意理论与实践一体化评价，制定理论以及实践评价标准。特在实践考核，要注意根据不同基础的学生做不同层次的辅导和评价，因材施教。采用过程性考核+终结性考核分别占 60%和 40%权重比的形式进行课程考核与评价。</p>		<p>K5</p> <p>K6</p> <p>A2</p> <p>A3</p> <p>A4</p> <p>A5</p> <p>A6</p>
专业认识	<p><b>素质目标：</b></p> <p>1. 通过参观企业环境，感受企业文化培养学生团队协作能力；</p> <p>2. 通过企业相关领导的讲解与沟通交流，具备较强的事业心和责任感，具有良好的心理素质和身体素质；</p> <p>3. 培养严谨求实的工作态度、爱岗敬业、崇尚科学的精神品质。</p> <p><b>知识目标：</b></p> <p>1. 通过安全教育、认识企业环境、企业文化的学习并分组研讨、总结，认识酒店企业大体概况，了解酒店的主要组成、结构及特点以及岗位设置和工作内容等相关知识；</p> <p>2. 熟悉酒店、民宿的运营及管理制度，明确自己将来可能从事的职业</p>	<p>1. 专业认识动员；</p> <p>2. 安全教育；</p> <p>3. 酒店和民宿参观；</p> <p>4. 学生实习总结汇报。</p>	<p>本课程主要采用企业指导教师给同学们讲解并辅助采用学生在指导下实践操作的方法。具体方法有：</p> <p>1. 演练法：去校企合作酒店、民宿、社会餐饮等企业进行参观，企业一线工作人员兼职教师负责介绍企业各工作岗位，由同学在一边观察，加深对知识的印象，并加强实际操作能力。</p> <p>2. 分析思考法：参观结束后，由学校专业教师引导大家形成对酒店企业的全面印象，分析各岗位的工作能力及素质要求，形成学生对专业知识体系的印象。</p> <p>3. 分析总结法：根据实地参观及之前的分析思考，要求学生完成具体</p>	24	<p>Q2</p> <p>Q4</p> <p>Q7</p> <p>K2</p> <p>K9</p> <p>K10</p>

课程名称	课程目标	主要内容	教学要求	计划学时	支撑培养规格
	岗位方向及目标； 3. 明确工作任务及岗位任职要求以及在酒店服务行业从事相关工作应具备的综合知识。 <b>能力目标：</b> 1. 能够进行酒店和民宿各个工作岗位的分辨； 2. 能够说出前厅服务员、客房服务员、餐厅服务员、办公室文员等岗位的操作要领； 3. 能够了解企业相关岗位职责及从业人员的职业纪律、职业规范； 4. 初步具有从事职业岗位工作的适应能力。		的总结报告。 4. 教学中应融入课程思政，全程贯穿立德树人。 可采用的教学手段：1. 教师要认真编写认识实习任务书及认识实习报告，明确认识实习的任务及认识实习的要求及安排，使认识实习有序进行。 2. 教学要配置相关行业的技术标准、相关企业的管理制度，专业要有开放的校内实训场地及稳定的校外实训基地。 3. 要求学生提交实习报告，考核学生对知识、方法的掌握；考核报告的书写质量、字数、规范性；报告内容的完整性；与专业的相关性；对专业的前瞻性等。实习报告成绩占实训考核总成绩60%。学生在实践、参观、学习过程中的积极性、出勤表现，根据学生的综合表现进行评分，采用过程性考核+终结性考核分别占60%和40%权重比的形式进行课程考核与评价。		
酒店收益师实训	<b>素质目标：</b> 1. 具有正确的世界观、人生观、价值观； 2. 具有良好的职业道德和职业素养； 3. 具备酒店收益管理工作的素质； 4. 具有酒店经营运营意识。 <b>知识目标：</b> 1. 了解酒店收益管理的职能； 2. 熟悉酒店收益管理的方法； 3. 了解酒店收益管理的工具； 4. 了解酒店经营管理的基本内容； 5. 收益管理方法论的运用； 6. 酒店未来行情预测工具的应用及实操；	一、酒店收益管理基本知识 二、酒店市场预测 三、酒店市场细分 四、酒店价格优化以及动态定价 五、超额预定及其方法 六、酒店价格歧视 七、OTA 公明收益及收益早	1. 教学方法：可采用的教学方法主要有：讲授法、案例学习法、任务驱动法、角色扮演法、情景教学法。可根据教学的实际情况多采用角色扮演法和案例分析法，引导学生在有趣的学习氛围中掌握前厅服务的基本知识。教学中应融入课程思政，全程贯穿立德树人。 2. 教学手段：综合采用多种现代化教学手段，包括多媒体课件、录像、视频、网络教学、课余活动等；另外充分利用学习通网络教学平台课程资源。 3. 评价与考核：采用形成性任	24	Q4 K8 K9 A8 A9

课程名称	课程目标	主要内容	教学要求	计划学时	支撑培养规格
	<p>7. 酒店价格歧视工具的实操及价格变化；</p> <p>8. 收益管理会议的召开标准及运用。</p> <p><b>能力目标：</b></p> <p>1. 掌握应用管理会计、统计学、市场营销管理、互联网信息技术等知识方法；</p> <p>2. 能够完成出租情况分析、销售监测分析、浏览曝光分析、空置及流失率分析等任务，保障收益管理工作正确开展；</p> <p>3. 能够对酒店的收益管理状况进行分析；</p> <p>3. 能够针对酒店的未来提出收益管理策略并实施；</p> <p>4. 掌握酒店收益管理的方法论及工具。</p>	报	务考核和学习过程考核相结合的考核方式，任务考核占课程总成绩的 40%，学习过程考核（出勤、作业、课堂表现）占 60%。		
岗位实习	<p><b>素质目标：</b></p> <p>1. 具有安全生产、文明生产的安全意识；</p> <p>2. 具有保密意识；</p> <p>3. 具有诚实谦虚的学习态度，养成求真务实的工作作风；</p> <p>4. 具有良好的心理素质，具有耐心细致、严谨认真、精益求精、勇于创新的工匠精神；</p> <p>5. 完成从学生到技术员的角色心理转换，为进入企业做好准备。</p> <p><b>知识目标：</b></p> <p>1. 掌握酒店服务岗位服务流程和服务规范；</p> <p>2. 了解实习企业的规模、组织结构和业务状况，熟悉企业制度和员工守则；</p> <p>3. 了解实习企业关于员工的工作要求；</p> <p>4. 了解中国酒店业的发展历史；</p> <p>5. 了解实习企业的设施分布，了解相关的技术文件、设备和工具</p>	课程内容包括了解岗位实习单位现状、熟悉工作岗位操作流程、完成工作任务。在工作岗位上收集资料，为毕业设计收集素材，拓展思路，使毕业设计的写作更加贴近岗位工作的需要。毕业实习结束后，学生写出实习报告，实习单位出具毕业实习鉴定。	<p>1. 可采用的教学方法主要有学生要接受岗位实习企业指导教师的工作指导，完成相关任务，还必须定期与学院指导教师联系，接受专业指导，通常以电话、邮件、QQ、微信等方式交流，接受工作任务，汇报工作进程。教学中应融入课程思政，全程贯穿立德树人。</p> <p>2. 安全教育；熟悉工作环境和设施设备；轮岗见习；酒店餐饮服务岗位；酒店客房前厅服务岗位；实习总结。</p> <p>3. 考核内容及各部分权重比： 岗位实习笔记 30%+工作过程企业考核评价 50%+岗位实习报告 20%。</p>	576	Q2 Q3 Q4 Q7 K4 K5 K6 A2 A3 A4 A5



课程名称	课程目标	主要内容	教学要求	计划学时	支撑培养规格
	<p>的存放位置；</p> <p>6. 掌握实习岗位相关工具设备的使用方法；</p> <p>7. 了解实习岗位的工作流程，掌握实习工作岗位的专业知识。</p> <p><b>能力目标：</b></p> <p>1. 能够严格遵守安全操作规程和安全法规，避免人身伤害或设备受损；</p> <p>2. 能够严格遵守保密规定，不泄露国家或企业机密；</p> <p>3. 能够适应企业的工作和作息规律，能承受实习岗位的劳动强度；</p> <p>4. 能够与领导、同事正常沟通，主动、虚心地接受前辈的指导；</p> <p>5. 能够正确地使用工具、设备，正确地使用工作手册等相关技术文件；</p> <p>6. 能够完成实习岗位的工作。</p>				
毕业设计答辩	<p><b>素质目标：</b></p> <p>1. 具有良好的职业道德和职业素养；</p> <p>2. 具有严谨的逻辑思维意识；</p> <p>3. 具有诚实谦虚的学习态度，养成求真务实的工作作风；</p> <p>4. 具有良好的心理素质，能够经受挫折，不言放弃，不断进取；</p> <p>5. 培养学生的职业认同感和爱岗敬业的职业精神。</p> <p><b>知识目标：</b></p> <p>1. 酒店服务相关岗位工作方法和流程；</p> <p>2. 掌握酒店客房服务、酒店餐饮服务、酒店前厅服务、酒店对客服务等专业知识；</p> <p>3. 掌握宴会服务规范和服务流程</p> <p>4. 掌握专业文献检索的方法；</p> <p>5. 掌握办公软件和绘图软件的使用方法。</p>	<p>综合运用所学专业专业知识，独立完成所选课题的毕业设计任务，以此检验学生专业理论知识和实践技能的综合运用能力，进一步培养学生独立分析问题和解决问题的能力，在学生走上工作岗位之前进行一次较全面地与本专业未来职业紧密结合的实际工作能力的锻炼和检验。</p>	<p><b>教学方法：</b></p> <p>1. 可采用的教学方法主要有：工作任务驱动法、情景教学法、案例学习法；教学中应融入课程思政，全程贯穿立德树人。</p> <p>2. 毕业设计的选题以酒店服务各工作岗位工作内容为主，以实际工作过程为导向，要求学生完成发现问题—分析问题—解决问题的设计方案。</p> <p>3. 毕业设计过程实行企业指导老师和学校指导老师双导师制。企业指导老师作为主要技术指导，引导学生用正确的方法分析工作中遇到的问题，以相关服务手册和工作资料为依据制定解决方案。做好毕业设计指导过程的记录，指导学生上传毕业设计成果到指定网站。</p> <p><b>教学手段：</b></p> <p>1. 可采用的教学手段主要有：多媒体</p>	120	<p>Q7</p> <p>Q4</p> <p>K7</p> <p>K10</p> <p>A1</p> <p>A5</p> <p>A9</p>

课程名称	课程目标	主要内容	教学要求	计划学时	支撑培养规格
	<b>能力目标:</b> 1. 具有查询文献和社会调查的能力; 2. 具有适应酒店服务岗位的基本能力; 3. 具有应对工作岗位中突发状况能力; 4. 具有团队协作能力; 5. 具有一定的语言沟通能力和文字表达能力; 6. 具有使用办公软件和绘图软件编写毕业设计说明书的能力;		体教学、影像资料、现场教学等立体化教学手段,清晰、生动的向学生说明毕业设计课题内容、设计方法和设计要求等; 2. 应安排学生选择跟岗位实习的岗位相关的课题,让学生在企业指导老师带领下,进入酒店的一线岗位实习,在工作中不断思考,让学生切实地掌握酒店各部门服务工作流程,设计出更符合行业规范、更有实用价值的设计方案。 3. 毕业设计过程中应引导学生多查阅专业文献,通过学习前辈工作岗位严谨规范的操作,学习他们进取创新的工匠精神,激发学生的职业荣誉感和责任感。 考核方法: 考核内容及各部分权重比:评阅成绩 70%+答辩成绩 30%。		

#### (4) 专业选修课程

专业选修课程包含 7 门课程,各课程的内容与要求见表 10。

表 10 专业选修课程内容与要求

课程名称	课程目标	主要内容	教学要求	计划学时	支撑培养规格
酒店督导	<b>1. 素质目标:</b> 具有良好的职业道德和职业素养;具有酒店中层管理者的综合素质;具有全局观念;具有酒店星级管理的理念。 <b>2. 知识目标:</b> 认知酒店领班工作的工作步骤和方法,理解领班树立工作威信的意义;认知酒店人事部领班工作的内容及工作标准,掌握酒店人事部领班工作的星级标准;认知酒店前厅部领班工作的内容及工	第一章 管理基础知识 第二章 酒店督导及其管理职能 第三章 团队建设技能 第四章 领导技能 第五章 激励技能	1. 在教学中应按照学生学习的规律和特点,从学生实际出发,以学生为主体,充分调动学生学习的主动性、积极性。可采用的教学方法有讨论法、案例学习法、讲授法、情景教学法。课堂教学应多注意理论联系实际,以增加学生的感性认识,		

课程名称	课程目标	主要内容	教学要求	计划学时	支撑培养规格
	<p>作标准，掌握酒店前厅部领班工作的星级标准；认知酒店客房部领班工作的内容及工作标准，掌握酒店客房部领班工作的星级标准；认知酒店餐饮部领班工作的内容及工作标准，掌握酒店客房部领班工作的星级标准。认知酒店康乐部商场部领班工作的内容及工作的星级标准；认知酒店工程安全部领班工作的内容及标准，掌握酒店工程安全部领班工作的星级标准；认知酒店公关、会议服务领班工作的内容及标准，掌握酒店公关部领班工作的星级标准。认知酒店商务楼层、财务部领班工作的内容及标准，掌握酒店财务部领班工作的标准。</p> <p><b>3. 能力目标：</b>能解决领班职责范围内的一般事件；能较好的应对领班职责范围内的突发事件；能熟练酒店管理工作的基本工作的实施。</p>	<p>第六章 管理沟通技巧</p> <p>第七章 时间管理技能</p> <p>第八章前厅部督导管理技能</p> <p>第九章 客房部督导管理技能</p> <p>第十章 餐饮部督导管理技能</p> <p>第十一章 康乐部督导管理技能</p> <p>准</p>	<p>启迪学生的科学思维。注意新的酒店行业知识内容的变更，适时引进新的教学内容。</p> <p>2. 教学中灵活运用多媒体技术、网络技术等现代教育技术手段处理好传统知识和技术与新理论、新方法、新技术的关系。</p> <p>3. 采用过程性考核+终结性考核分别占60%和40%权重比的形式进行课程考核与评价。</p> <p>4. 教学中应融入课程思政，全程贯穿立德树人。</p>	44	K8 K9 K10 A3 A9 A8
酒水知识认知	<p><b>1. 素质目标：</b>有良好的职业道德和职业素养；具有过硬的酒水服务基础知识；具有酒水保管常识。</p> <p><b>2. 知识目标：</b>认知酒水的含义、特点、酒精度，掌握酒水的分类；掌握蒸馏酒的起源、发展历程、酿造过程、分类及代表酒；掌握配制酒酿造过程、分类、代表酒水及服务要求；重点掌握主要鸡尾酒的基酒、配制、调酒的方法以及鸡尾酒的服务要求；认知酒吧挂农历的相关知识；掌握酒水服务的相关知识。</p> <p><b>3. 能力目标：</b>能进行普通酒水的服务；能为客人熟练的介绍酒店的酒水；能进行基本的鸡尾酒服务。</p>	<p>1. 酒水概述</p> <p>2. 发酵酒</p> <p>3. 蒸馏酒</p> <p>4. 配制酒</p> <p>5. 鸡尾酒</p> <p>6. 非酒精饮料</p> <p>7. 酒吧及酒水服务</p>	<p>1. 采用的教学方法主要有：讨论法、案例学习法、讲授法、现场教学法、参观法。可根据教学的实际情况多采用视频教学和现场教学。教学中应融入课程思政，全程贯穿立德树人。</p> <p>2. 教学中灵活运用多媒体技术、网络技术等现代教育技术手段处理好传统知识和技术与新理论、新方法、新技术的关系。教室需安装CD机，VCD机，电视机等教学器材；</p> <p>3. 采用过程性考核+终结性考核分别占60%和40%权重比的形式进行课程考核与评价。</p>	34	Q6 K5 K4 A3 A2

课程名称	课程目标	主要内容	教学要求	计划学时	支撑培养规格
民宿经营与管理	<p><b>1. 素质目标:</b> 具有良好的职业道德和职业素养; 具有严谨的逻辑思维意识; 具有诚实谦虚的学习态度, 养成求真务实的工作作风; 具有良好的心理素质, 能够经受挫折, 不言放弃, 不断进取; 培养学生的职业认同感和爱岗敬业的职业精神。</p> <p><b>2. 知识目标:</b> 了解民宿基本概念、分类和特征; 了解民宿客人的概念、分类与形成, 熟知从业人员与顾客的交往方式; 熟悉民宿标准化内容、行业准则; 熟悉民宿管理常用工具操作知识; 掌握民宿新媒体运营方式方法; 掌握民宿活动策划和产品开发经典案例分析要点。</p> <p><b>3. 能力目标:</b> 能明了民宿与精品酒店、客栈的区别与联系; 能掌握和运用民宿服务中客人、服务者、民宿店长的交往方式规律; 能运用民宿管理工具进行操作实践; 具备民宿新媒体营销、活动策划和产品开发工作能力。</p>	<p>1. 民宿基础知识认知</p> <p>2. 民宿就业与教育认知</p> <p>3. 民宿客人分析</p> <p>4. 民宿文化赏析</p> <p>5. 民宿产品开发与管理</p> <p>6. 民宿市场营销认知</p> <p>7. 民宿旅游的作用与影响认知</p> <p>8. 民宿标准化建设</p> <p>9. 民宿新媒体运营</p> <p>10. 民宿活动策划与常规管理</p>	<p>1. 在教学中应按照学生学习的规律和特点, 从学生实际出发, 以学生为主体, 充分调动学生学习的主动性、积极性。可采用的教学方法有讨论法、案例学习法、讲授法、情景教学法、实地考察法。课堂教学应多注意理论联系实际, 以增加学生的感性认识, 启迪学生的科学思维。注意新的民宿行业知识内容的变更, 适时引进新的教学内容。</p> <p>2. 教学中灵活运用多媒体技术、网络技术现代教育技术手段处理好传统知识和技术与新理论、新方法、新技术的关系。</p> <p>3. 采用过程性考核+终结性考核分别占60%和40%权重比的形式进行课程考核与评价。</p> <p>4. 教学中应融入课程思政, 全程贯穿立德树人。</p>	51	Q7 K2 K10 A8 A9
新媒体营销	<p><b>1. 素质目标:</b> 培养学生正确的世界观、人生观、价值观; 热爱祖国和人民; 培养学生实践动手操作能力; 树立科学的设计创新意识; 形成“以人为本”的设计观念; 锻炼语言表达能力; 培养学生的沟通能力和协作精神; 培养学生爱岗敬业的工作作风; 培养学生具有良好的职业道德和较强的工作责任心。</p> <p><b>2. 知识目标:</b> 了解新媒体运营的基础; 理解新媒体运营的基本要素; 深入理解新媒体运营的具体操作; 理解微信运营的操作流程; 深入理解文案策划的具体实</p>	<p>1. 新媒体营销解读</p> <p>2. 新媒体运营之微信运营</p> <p>3. 内容运营之四大核心与文案策划</p> <p>4. 新媒体之自媒体运营解析</p> <p>5. 新媒体运营之活动运营</p> <p>6. 新媒体运营之推广运营</p> <p>7. 短视频自媒体运营</p>	<p>1. 教学方法: 主要采用任务驱动法、做中学法、案例分析法。</p> <p>2. 教学手段: 综合采用多种现代化教学手段, 包括多媒体课件、录像、视频、网络教学、课余活动等; 另外充分利用学习通网络教学平台课程资源。</p> <p>3. 评价与考核: 采用形成性任务考核和学习过程考核相结合的考核方式, 任务考核占课程总成绩的40%, 学习过程考核(出勤、作业、课堂表现)占60%。</p> <p>4. 融入课程思政, 价值观引导和职业道德培养贯穿始终。</p>	33	Q3 K8 A9 A8

课程名称	课程目标	主要内容	教学要求	计划学时	支撑培养规格
	<p>施步骤：深入理解活动运营以及推广的操作流程；了解自媒体平台的操作流程以及方法；深入理解音频自媒体以及短视频自媒体的运营要点</p> <p><b>3. 能力目标：</b>掌握微信运营的操作流程；掌握文案写作的技巧；掌握主流自媒体平台的平台规则以及特点；熟练掌握短视频自媒体和音频自媒体内容生产和传播规则；掌握活动运营和推广的操作方法；掌握用户运营的操作流程。</p>	<p>8. 新媒体运营之用户运营</p> <p>9. 运营人的通用工作方法</p>			
基础日语	<p><b>1. 素质目标：</b>具备国际视野、良好的职业道德和人文素养；具备爱岗敬业、勤于思考、认真细致的工匠精神。</p> <p><b>2. 知识目标：</b>了解日本文化，拓宽国际视野；掌握日语语音知识，日文发音与书写；掌握空乘人员对日旅客服务过程中的日语表达习惯、日语语音、服务型口语基础知识。</p> <p><b>3. 能力目标：</b>能够运用所学单词、语法及句型在日常生活、乘务工作场景中进行简单交际。</p>	<p>1. 日本概况、日语概述；</p> <p>2. 语音知识（清音、浊音、拗音、长音、促音、音调）；</p> <p>3. 问候用语；</p> <p>4. 问询用语</p> <p>5. 尊敬语；</p> <p>6. 道歉用语；</p> <p>7. 客舱服务专业用语。</p>	<p>1. 本课程采用板书与多媒体课件结合及课堂讨论的方式进行课程教学。</p> <p>2. 采用线上线下混合式教学模式，灵活运用情境教学法、角色扮演法、小组教学法等方法组织教学。</p> <p>3. 在形成考核中肯定学生能力，激发学生主动性，促使学生反思改进。评价包含学生自评、小组互评、教师评价三个方面，并贯穿整个教学过程。采用项目化教学；采用形成性考核方式，每个项目都进行考核，项目考核占课程总成绩的 40%，平时考核（出勤、作业、课堂表现）占 60%。</p> <p>4. 教学中应融入课程思政，全程贯穿立德树人。</p>	34	Q1 K3 A2

课程名称	课程目标	主要内容	教学要求	计划学时	支撑培养规格
基础韩语	<p><b>1. 素质目标:</b> 具有热爱酒店工作、爱岗敬业、乐于奉献的精神和强烈的服务意识; 具有与人沟通和团队协作精神; 具有良好的服务类职业道德素质和身心素质。</p> <p><b>2. 知识目标:</b> 熟悉韩语基本词汇、语法、发音、文章结构等; 理解韩文字母顺序、韩文组合法的基本构造; 掌握多元文化。</p> <p><b>3. 能力目标:</b> 能使用基本问候语、基本句型、基本词汇; 能连贯、流畅地朗读课文; 能读懂说明文等应用文体的材料; 能从简单的文章中找出有关信息, 理解大意。</p>	<p>1. 语音</p> <p>2. 韩文化体验</p> <p>3. 自我介绍</p> <p>4. 基本场所会话</p> <p>5. 叙述基本事件</p>	<p>1. 本课程采用板书与多媒体课件结合及课堂讨论的方式进行课程教学。</p> <p>2. 根据教学的实际需要, 灵活应用“资讯—计划与决策—实施—检查与评估”四步教学法, 并辅以讲授法、讨论法、任务教学法、角色扮演法、情景模拟教学法、项目教学法等多种教学方法与手段。</p> <p>3. 本课程为考查课程, 期末考试为提交大作业。学生的课程总评成绩由平时成绩(占60%)和大作业成绩(占40%)两部分构成。平时成绩主要由出勤, 课堂回答问题和学习主动性等决定。</p> <p>4. 教学中应融入课程思政, 全程贯穿立德树人。</p>	34	Q1 K3 A2
茶艺基础知识与实际操作	<p><b>1. 素质目标:</b> 具有正确的世界观、人生观、价值观; 具有良好的职业道德和职业素养; 注重平和、谦恭的处事心态的养成; 注意服务意识和意识意识的养成。</p> <p><b>2. 知识目标:</b> 认知茶叶的起源发展和在世界范围内的传播知识; 掌握茶叶的分类及鉴别知识; 掌握红茶、绿茶、黑茶、乌龙茶、黄茶、白茶及再加工类别的花茶的冲泡技艺; 掌握茶叶盖碗泡法、壶泡法及功夫茶的操作方法等; 理解茶文化和茶道; 认知茶叶对人体健康的作用及其他有关的茶叶知识; 掌握行茶礼仪; 掌握茶叶销售的知识。</p> <p><b>3. 能力目标:</b> 能分辨六大茶类; 能根据不同的茶叶选择相应的冲泡和品茶茶具; 能自选主题进行茶席的设计; 能够进行席间茶点茶水服务; 具备一定的茶叶推销能力。</p>	<p>1. 茶的起源、传播及茶文化;</p> <p>2. 茶叶的分类及鉴别;</p> <p>3. 茶具的选用及茶席设计;</p> <p>4. 茶叶服务基础知识;</p> <p>5. 茶艺专项技能训练</p>	<p>1. 采用的教学方法主要有: 示范法、练习法、情景模拟学习法、讲授法、现场教学法等。可根据教学的实际情况多采用视频教学和示范教学。</p> <p>2. 教学中灵活运用多媒体技术、网络技术等现代教育技术手段处理好传统知识和技术与新理论、新方法、新技术的关系。</p> <p>3. 学生通过每个项目(情境)的学习与考核, 总评成绩达到60分及以上者, 即可获得本课程全部的学分。此外, 参加院级以上含与本课程内容相关的竞赛, 并获得名次者也可获得本课程全部的学分。</p> <p>4. 教学中应融入课程思政, 全程贯穿立德树人。</p> <p>5. 采用过程性考核+终结性考核分别占60%和40%权重比的形式进行课程考核与评价。</p>	34	Q4 K4 K5 A1 A5

### (5) 技能等级认定

本专业鼓励学生取得的行业企业认可度高的有关职业技能等级证书、1+X 技能等级证书，取得的证书可按下表折算为学历教育相应学分。见表 11。

表 11 职业资格证书转换学分课程表

序号	职业资格证书名称	1+X职业资格证书等级及可转换的学分		职业资格证书可置换的专业必修课程
		等级	可计算的学分	
1	“1+X”酒店收益师职业技能等级证书	初级	3	酒店收益师实训（初级）

## 七、教学进程总体安排

### (一) 教学进程总体安排表

教学进程总体安排见表 12。

表 12 教学进程总体安排表

课程类别	课程模块	课程类型	课程编码	课程名称	课程性质	考核方式	学分	学时分配			周课时数或周数						备注			
								总学时	理论	实践	一	二	三	四	五	六				
											20	20	20	20	20	20				
		B	113001	思想道德与法治	必修	考试	3	54	46	8	2×14	2×13								
		B	113002	毛泽东思想和中国特色社会主义理论体系概论	必修	考试	2	36	32	4			4×9							
		B	113009	习近平新时代中国特色社会主义思想概论	必修	考试	3	60	56	4				5						
		A	113003		必修	考查	1	16	16	0	2×2	2×2	2×2	2×2						
		A			必修	考查	1	16	16	0	2×2	2×2	2×2	2×2						
		小计					10	182	166	16			2	5						
公共基础课程	身心修养课程	A	117001	军事理论	必修	考查	2	36	36	0	36×1							专周授课		
		C	217001	军事技能	必修	考查	2	112	0	112	56×2								专周授课	
		B	315001	职业发展与就业指导	必修	考查	2	38	26	12				2	2×6				就业体验 12H	
		B	315002	创新创业教育	必修	考查	2	37	17	20			1	2×10						创业体验 20H
		A	316001	心理健康教育	必修	考查	2	32	32	0	2									讲座 2H
		C	214001	大学体育	必修	考查	7	122	0	122	2	2	2	2						
		A	216001	劳动教育（一）	必修	考查	1	16	16	0				2×8						讲座
		B	216002	劳动教育（二）	必修	考查	1	24	0	24		1w								
		A	316002	大学美育	必修	考查	1	17	17	0		1								
				小计					20	434	144	290	4	3	3	4				
文人	A	112001	经济数学	必修	考查	2.5	45	45	0	3										



课程类别	课程模块	课程类型	课程编码	课程名称	课程性质	考核方式	学分	学时分配			周课时数或周数						备注	
								总学时	理论	实践	一	二	三	四	五	六		
											20	20	20	20	20	20		
																	总教学周数 理论教学周数	
		A	112002	实用英语	必修	考试	5	94	94	0	4	2						
		B	105001	信息技术	必修	考查	3	48	48	0	2	2×9						
		A	312001	普通话	必修	测试	2	34	34	0		2						
		B	317001	入学教育	必修	考查	1	24	24	0	1w							
		C	216002	社会调查(实践)	必修	考查	1	24	0	24			1w				暑期进行	
		B	317002	毕业教育	必修	考查	1	24	24	0						1w		
		小计					15.5	293	269	24	9	5						
	公共选修课程	A	112003	大学语文	限选	考查	2	34	34	0		2						
		A	112011	中华优秀传统文化	限选	考查	1	17	17	0		1						
		A	112022	职业素养	限选	考查	1	22	22	0					2			
		A	112023	国家安全教育	限选	考查	1	16	16		2×2	2×2	2×2	2×2				讲座
		A	112021	节能低碳	任选	考查	0.5	4	4	0		2×2						讲座(二选一)
		A	112010	绿色环保	任选	考查	0.5	4	4	0		2×2						讲座(二选一)
		A	112024	金融知识	任选	考查	0.5	4	4	0			2×2					讲座(二选一)
		A	112025	社会责任	任选	考查	0.5	4	4	0			2×2					讲座(二选一)
		A	106001	职业口才训练	任选	考查	2	34	34	0		2						二选一
		A	112012	应用文写作	任选	考查	2	34	34	0		2						二选一
		A	112004	湖湘文化	限选	考查	1	17	17	0			1					
		A	112006	信息素养	限选	考查	1	20	20	0	2×10							
		小计					9.5	146	146	0	1	5	1	0	2			
		公共基础课合计					55	1055	725	330	14	13	6	9	2			
专业(技能)课程	专业基础课	B	106101	美学与形象设计	必修	考查	2	30	15	15	2							
		A	106023	酒店基本情况认知	必修	考试	2.5	45	45	0	3							
		A	106025	饮食文化研究	必修	考试	3	60	30	30	4							
		A	106018	管理学基础	必修	考查	2.5	45	22	23	3							

课程类别	课程模块	课程类型	课程编码	课程名称	课程性质	考核方式	学分	学时分配			周课时数或周数						备注
								总学时	理论	实践	一	二	三	四	五	六	
											20	20	20	20	20	20	
																	总教学周数 理论教学周数
		A	106102	酒店对客服务心理分析与应用	必修	考查	2.5	51	25	26			3				
		B	106109	酒店市场营销	必修	考查	2	36	18	18				3			
		B	106103	酒店收益管理	必修	考试	2	36	18	18				3			
		B	106106	会展服务	必修	考查	1.5	33	16	17					3		
		A	106104	酒店人力资源管理	必修	考试	1.5	33	16	17					3		
		小计					19.5	358	200	158	12	0	3	6	6		
	专业核心课程	B	106105	酒店情景英语	必修	考试	6	102	51	51		2	4				
		B	106026	餐饮服务管理	必修	考查	6	102	51	51		2	4				
		B	106027	前厅运营管理	必修	考试	3	51	25	26		3					
		B	106107	主题宴会设计	必修	考试	3	48	24	24				4			
		B	106108	主题客房设计	必修	考试	3	48	24	24				4			
		B	106028	客房服务管理	必修	考查	2	36	18	18				3			
		小计					23	387	193	194		7	8	11	0		
	集中实训课程	C	206101	酒店服务综合实训	必修	考查	6	144	0	144					6w		
		C	219001	专业认识	必修	考查	1	24	0	24		1w					
		C	206102	酒店收益师实训（初级）	必修	考查	1	24	0	24				1w			
		C	219002	岗位实习	必修	考查	24	576	0	576				6w		18w	
		C	219004	毕业设计答辩	必修	考查	5	120	0	120					4w	1w	第6学期在顶岗实习中进行
		小计					37	888	0	888							
	专业选修课程	A	106110	酒店督导	限选	考试	2.5	44	22	22					4		
		A	106024	酒水知识认知	限选	考试	2	34	17	17			2				
		A	106111	民宿经营与管理	限选	考试	3	51	25	26			3				
		C	106022	新媒体营销	限选	考试	2	33	16	17					3		
		A	106029	基础日语	任选	考查	1.5	34	34	0			2				

课程类别	课程模块	课程类型	课程编码	课程名称	课程性质	考核方式	学分	学时分配			周课时数或周数						备注	
								总学时	理论	实践	一	二	三	四	五	六		
											20	20	20	20	20	20		
											15	17	17	12	11	0	总教学周数 理论教学周数	
	A	106030	基础韩语	任选	考查	1.5	34	34	0				2					
	A	106125	茶艺基础知识与实际操作	限选	考查	1.5	34	17	17	2								
小计							12.5	230	131	99	2	0	7		7			
专业（技能）课程合计							92	1863	524	1339	14	7	18	17	13			
总计							147	2918	1249	1669								
周课时数											28	20	24	26	15	0		
实习实训周数											4	2	2	5	8	20		
考试周数											1	1	1	1	1	0		
考试门数											4	4	4	4	3	0		
公共基础课时占总课时比例											36.15%							
选修课时占总课时比例											13.81%							
实践课时占总课时比例											57.20%							

注：

- 1) 课程类型中，A—理论课，B—理论+实践课，C—实践课；
- 2) “数字×数字”表示周课时数×教学周数；
- 3) 实习实训环节课程不在进程表中安排固定周学时，但在对应位置填写实习实训周数，以“\_w”表示，每周计24课时，计1学分；A、B类课程 每18课时计1学分；
- 4) 军事理论每周按36课时计，军事技能每周按56课时计，岗位实习每周按16课时计；
- 5) 集中实训课程是指独立开设的专业技能训练课程，包括单项技能训练、综合技能训练、技能抽查强化训练、课程设计、岗位实习等；
- 6) 建议有条件的课程实行线上线下相结合的教学方式。

## (二) 学时学分比例

本专业总学时数为 2918 学时，其中理论学时数为 1249 学时，实践学时数为 1669 学时。总学分为 147 学分。

学时学分分配及比例见表 13。

表 13 学时学分分配及比例

课程类别	课程门数 (门)	学时				学分		
		小计	理论学时	实践学时	占总学时比	小计	占总学分比	
公共 基础 课程	思想政治课程	5	182	166	16	6.24%	10	6.80%
	身心修养课程	8	434	144	290	14.87%	20	13.61%
	科技人文课程	7	293	269	24	10.04%	15.5	10.54%
	公共选修课程	12	146	146	0	5.00%	9.5	6.46%
专业 (技 能) 课程	专业基础课程	9	358	200	158	12.27%	19.5	13.27%
	专业核心课程	6	387	193	194	13.26%	23	15.65%
	集中实训课程	6	888	0	888	30.43%	37	25.17%
	专业选修课程	7	230	131	99	7.88%	12.5	8.50%
总学时数为 2918 学时，其中： (1) 理论教学为 1249 学时，占总学时的 42.80%； (2) 实践教学为 1669 学时，占总学时的 57.20%； (3) 公共基础课为 1055 学时，占总学时的 36.15%； (4) 选修课程为 376 学时，占总学时的 12.89%。								

## 八、实施保障

### (一) 师资队伍

#### 1. 师资队伍结构

需要建设一支专兼结合、结构合理的双师型专业教学团队。学生数与本专业专任教师数之比不高于 18:1(不含公共课)，双师素质教师占专业教师比一般不低于 80%，专任教师队伍的职称、年龄、学历等呈合理的梯队分布。具体师资队伍结构和比例见表 14。

表 14 师资队伍结构和比例要求

队伍结构		比例 (%)
职称结构	副教授及以上	30%
	讲师	60%
	助理讲师	10%
年龄结构	35岁以下	40%
	36-45岁	40%
	46-60岁	20%
学历结构	硕士及以上	70%
	本科	30%

## 2. 专任教师

具有高校教师资格和本专业领域的相关证书；爱岗敬业，具有高尚的师德；具有酒店管理等相关专业本科及以上学历，具有扎实的酒店管理相关理论功底和实践能力；具有较强信息化教学能力，能够开展课程教学改革和科学研究。专任教师应参加酒店业的新技术、新理论培训，每两年累计不少于 2 个月的企业实践经历。能承担指导学生的毕业设计和岗位实习的任务。

## 3. 专业带头人

原则上应取得本专业或相关专业硕士研究生学位，具有副高级或以上职称及中级以上职业资格的双师型教师，具有一定的行业影响力，具备良好的理想信念、道德情操、创新意识和团队精神，具有与本专业相关的坚实而系统的基础理论和专业知识，独立、熟练、系统地主讲过两门及以上专业核心课程，能够较好地把握国内外行业、专业最新发展动态，能主动了解行业企业和用人单位对酒店管理专业人才的实际需求，牵头组织教研工作的能力强，并能组织协调其他专业教师推广专业建设，主持并负责实施专业人才培养方案，负责协调课程衔接和课程建设。来自企业的专业带头人，应具有酒店部门经理以上从业经历（不少于 5 年），具有部门经理或总经理上岗证书和良好的培训教育能力。

## 4. 兼职教师

主要从酒店、行业协会及学校其他专业聘任，应具备良好的思想政治素质、职业道德和工匠精神，具有扎实的酒店管理专业知识和丰富的实际工作经验，担任中高级管理职务或是技术能手，技术技能水平高，具有较强的实践操作能力，丰富的服务和管理经验，具有较强的课堂组织能力，能承担前厅、客房、餐饮的基本技能的实训教学、实习指导等教学任务。

## (二) 教学设施

### 1. 专业教室基本条件

专业教室需配备黑（白）板、多媒体计算机、投影设备、音响设备，有互联网接入和 Wi-Fi 环境，实施网络安全防护措施；安装应急照明装置并保持良好状态，符合紧急疏散要求，标志明显，保持逃生通道畅通无阻。

### 2. 校内实训条件

针对专业课程实习实训要求，根据理实一体教学的要求，以设备台套数量配置满足一个教学班（40 人）为标准设定。具体校内实验实训室基本条件见表 15。

表 15 校内实验实训基本条件

实验实训室(基地)名称	基本配置要求		功能(实习实训项目)	支撑的课程	容量(一次性容纳人数)
	主要设备	数量			
形体实训室	梳妆台等	20 个	职业形象设计、形体塑造、服务礼仪实训	社交礼仪、美学与形象设计	40
计算机模拟实训室	高性能计算机	50 台	承担计算机应用与计算机绘图教学、计算机等级培训与考试。	主题宴会设计、主题客房设计、信息技术、信息素养	50
茶艺实训室	茶具	40 套	茶艺基础课程实训	茶艺基础知识与实际操作	40

实验实训室(基地)名称	基本配置要求		功能(实习实训项目)	支撑的课程	容量(一次性容纳人数)
	主要设备	数量			
客房实训室	双人床及布草等	50套	中式铺床及考夜床实训	客房服务管理	50
中餐技能实训室	中餐教学用具	50套	中餐摆台及中餐宴会摆台基本技能训练	餐饮服务管理、主题宴会设计	50
西餐技能实训室	西餐教学用具	50套	训练学生的西餐摆台西餐宴会摆台基本技能	餐饮服务管理	50
前厅模拟实训室	前厅常见入住登记系统的工作台位	50	训练学生前厅接待的基本技能	前厅运营管理	50

### 3. 校外实习基地基本要求

校外实训基地应选择能够反映酒店管理最前沿动态和管理水平的大型酒店，能接受学生半年及以上时间的岗位实习，能够为学生提供实际工作岗位并配备专门的校外实训指导兼职教师。由于每个酒店能提供的实际工作岗位有限，而实习学生的数量相对某个酒店能提供的岗位较多，因此酒店的数量宜多。在校外实习基本的选择上，我们一直本着依托区位优势且尽量与行业最先进水平接轨的理念，在上海和北京等一线城市建立了多处校外岗位实习基地，表 16 为其中的一部分。

表 16 校外实习基地配置与要求

校外实训基地名称	性质	主要功能	支撑的课程	容量(一次性容纳人数)
上海锦江酒店管理集团	多家四星、五星国资、外商独资酒店形成的酒店管理集团	1. 岗位实习 2. 就业	酒店情景英语 餐饮服务管理 前厅运营管理 客房服务管理 主题宴会设计 主题客房设计	20

复旦皇冠假日酒店	高档五星酒店	1. 岗位实习 2. 就业	酒店情景英语 餐饮服务管理 前厅运营管理 客房服务管理 主题宴会设计 主题客房设计	20
新世界丽笙大酒店	高档五星酒店	1. 岗位实习 2. 就业	酒店情景英语 餐饮服务管理 前厅运营管理 客房服务管理 主题宴会设计 主题客房设计	20
浦东香格里拉酒店	高档五星酒店	1. 岗位实习 2. 就业	酒店情景英语 餐饮服务管理 前厅运营管理 客房服务管理 主题宴会设计 主题客房设计	20
张家界碧桂园大酒店	高档五星酒店	1. 见习实训 2. 餐饮服务管理、客房服务管理、前厅运营管理、主题宴会设计等专业课程的课程项目实训 3. 岗位实习 4. 酒店服务综合实训 5. 就业	酒店情景英语 餐饮服务管理 前厅运营管理 客房服务管理 主题宴会设计 主题客房设计	30
张家界阳光大酒店	高档五星酒店	1. 见习实训 2. 餐饮服务管理、客房服务管理、前厅运营管理、主题宴会设计等专业课程的课程项目实训 3. 岗位实习 4. 酒店服务综合实训 5. 就业	酒店情景英语 餐饮服务管理 前厅运营管理 客房服务管理 主题宴会设计 主题客房设计	30
张家界纳百利皇冠假日大酒店	高档五星酒店	1. 见习实训 2. 餐饮服务管理、客房服务管理、前厅运营管理、主题宴会设计等专业课程的课程项目实训 3. 岗位实习 4. 酒店服务综合实训 5. 就业	酒店情景英语 餐饮服务管理 前厅运营管理 客房服务管理 主题宴会设计 主题客房设计	30
五号山谷、水木潇湘民宿、梦回湘西民宿等	特色民宿	1. 见习实训 2. 餐饮服务管理、客房服务管理、前厅运营管理专业课程的课程项目实训 3. 岗位实习 4. 酒店服务综合实训 5. 就业	酒店情景英语 餐饮服务管理 前厅运营管理 客房服务管理 主题宴会设计 主题客房设计	20



### (三) 教学资源

教学资源主要包括能够满足学生专业学习、教师专业教学研究实施所需的教材、图书文献及数字教学资源等。

#### 1. 教材选用基本要求

选用近 5 年出版的教材，按照国家规定选用优质教材，优先顺序参照“国家职业教育规划教材→省级规划教材→行业规划教材→国家一级出版社教材”，禁止不合格教材进入课堂；本校教师主编的教材符合要求的可以优先选用。根据学校的专业建设实际情况所开发的校版教材，也是优先选用的对象。考证课程的教材选用符合考证要求的考证类教材。建立专业教师、行业企业专家和教研人员等参与的教材选用机构，严格执行学校的教材选用、申请、审核制度，经过规范程序选用优秀教材。

#### 2. 图书文献配备基本要求

图书文献配备能满足人才培养、专业建设、教学科研等工作的需要，方便师生查询、借阅。专业图书文献主要包括：酒店服务类、形体礼仪、管理、营销、心理类、个人修养及能代表业态最新趋势的酒店专业期刊等。

#### 3. 数字教学资源配置基本要求

利用现代信息技术开发多媒体课件，通过“学习通”、“蓝墨云”、微信、QQ 等信息化手段搭建多维、互动的课程学习平台，充分调动学生的主动性、积极性和创造性。建设、配备与本专业有关的音视频素材、教学课件、数字化教学案例库、虚拟仿真软件、数字教材等专业教学资源库。如表 17。

表 17 数字资源配备情况表

序号	资源库	资源名称	资源数量
1	学习通网络平台	前厅运营管理	原创授课视频 $\geq 30$ 个，时长 $\geq 300$ 分钟，习题道数 $\geq 300$ 个，习题类型 $\geq 4$ 种，非视频资源 $\geq 150$ 个
		酒店情景英语	原创授课视频 $\geq 60$ 个，时长 $\geq 600$ 分钟，习题道数 $\geq 300$ 个，习题类型 $\geq 4$ 种，非视频资源 $\geq 150$ 个

		餐饮服务管理	原创授课视频 $\geq 20$ 个, 时长 $\geq 200$ 分钟, 习题道数 $\geq 300$ 个, 习题类型 $\geq 4$ 种, 非视频资源 $\geq 150$ 个
		主题宴会设计	原创授课视频 $\geq 30$ 个, 时长 $\geq 300$ 分钟, 习题道数 $\geq 300$ 个, 习题类型 $\geq 4$ 种, 非视频资源 $\geq 150$ 个
		茶艺基础知识与实际操作	原创授课视频 $\geq 10$ 个, 时长 $\geq 100$ 分钟, 习题道数 $\geq 300$ 个, 习题类型 $\geq 4$ 种, 非视频资源 $\geq 150$ 个
2	专业技能考核资源库	标准	标准 1 套
		题库	题库 $\geq 80$ 套, 每道试题的考核时长控制在 1~3 小时
		素材库	素材 $\geq 100$ 个

#### (四) 教学方法

专业基础课程内容理论性较强, 同时也具有一定的实践性。在教学设计上要注重将专业基础理论与实际操作有机结合起来, 利用典型的教学载体, 采用项目驱动教学法, 实行教学做一体化。如《酒店基本情况认知》课程是先引导学生去参观一家酒店, 以该酒店为载体进行教学; 《酒店礼仪》课程可以请酒店服务员到课堂演示酒店常规礼仪, 然后以此为载体, 进行具体的教学。

专业课程注重职业能力的培养, 以培养实际工作岗位职业能力为主线, 设计教学内容。选取企业典型案例作为教学载体, 采取任务驱动、情景教学、理实一体等教学模式, 灵活运用问题教学法、案例教学法、角色扮演法等多种教学方法, 结合职业技能考证和竞赛要求进行教学, 有效提高学生的职业素养与实际工作能力, 以达成预期教学目标。

实践教学可采用校内实训、认知实习、跟岗实习等多种形式进行, 要善于多种教学方法和手段的灵活使用, 将理论知识与实际工作结合应用。

同时, 积极利用数字化教学资源进行教学, 使教学内容从单一化向多元化转变, 使学生知识和能力的拓展成为可能。

搭建产学合作平台, 充分利用本行业的企业资源, 满足学生参观、实训和岗位实习的需要, 并在合作中关注学生职业能力的发展和教学内容的调整。

## (五) 教学评价

突出能力的考核评价，体现对综合素质的评价。吸纳更多行业企业和社会有关方面组织参与考核评价。

理论教学的评价采取形成性评价和终结性评价相结合的评价方法，终结性评价为期末考试，形成性评价为作业、课堂表现、实训项目、线上自主学习等。

理实一体化课程的评价按任务进行，采取中间过程和最终结果评价相结合的方式，重视对中间过程的评价，同时也应重视对实践操作能力的考核，以及对工作态度、团队协作、沟通能力、职业素养的考核。

实践课程的评价可以采取同学监督评价与教师评价相结合的方式。对以团队方式完成工作过程时，对小组成员的评价由组长负责，对团队总的评价由教师负责，两者结合形成小组成员的评价结果。

另外，还应建立学习成果认定、学分兑换制度。学生在学习期间，参加社会公益活动、劳动实践活动，参加各级各类政府部门主办的竞赛活动获奖，获得职业资格证书、技能等级证书（1+X 证书）等均可兑换一定的学分，可根据学分制管理办法进行部分学分的兑换。

## (六) 质量管理

1. 学院和系部建立专业建设和教学过程质量监控机制，健全专业教学质量监控管理制度，完善课堂教学、教学评价、实习实训、毕业设计以及专业调研、人才培养方案更新、资源建设等方面质量标准建设，通过教学实施、过程监控、质量评价和持续改进，达到人才培养规格。

2. 完善教学管理机制，加强日常教学组织运行与管理，定期开展课程建设水平和教学质量诊断与改进，建立健全巡课、听课、评教、评学等制度，建立与企业联动的实践教学环节督导制度，严明教学纪律，强化教学组织功能，定期开展公开课、示范课等教研活动。

3. 学院建立毕业生跟踪反馈机制及社会评价机制，并对生源情况、在校学业水平、毕业生就业情况等进行分析，定期评价人才培养质量和培养目标达成情况。

4. 专业教研室充分利用评价分析结果有效改进专业教学，针对人才培养过程中存在的问题，进行诊断与改进，持续提高人才培养质量。

## **九、毕业要求**

本专业学生达到以下条件方可毕业：

1. 本专业学生修完人才培养方案规定的所有课程（含实践教学环节），成绩合格，取得规定学分 147 分。

2. 符合学校学生学籍管理规定中的相关要求。

3. 原则上取得一个或以上与本专业相关职业资格证书或技能等级证书。

## 十、附件





### 张家界航空职院人才培养方案调整审批表

二级学院		专业	
<p>调整理由（含详细分析报告）：</p>    <p>调整方案：</p>          <p style="text-align: right;">经办人： 年 月 日</p>			
<p>二级学院 审查意见</p>	<p style="text-align: right;">二级学院负责人签字： 年 月 日</p>		
<p>教务处 意见</p>	<p style="text-align: right;">教务处负责人签字： 年 月 日</p>		
<p>主管 院领导 意见</p>	<p style="text-align: right;">主管院领导签字： 年 月 日</p>		

注：1、本表一式二份，一份二级学院存档、一份交教务处；  
2、调整教学计划必须提前一个月交报告；

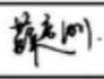
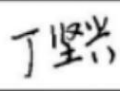
## 张家界航空工业职业技术学院

### 酒店管理与数字化运营专业人才培养方案论证书

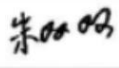
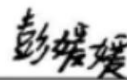
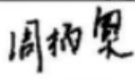
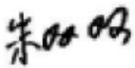
论证专家（专业建设指导委员会成员）				
序号	姓名	工作单位	职称/职务	签名
1	薛定刚	航院旅游管理学院	党总支 书记	
2	丁坚兴	张家界市旅游协会饭店分会 张家界华天大酒店	会长/ 总经理	
3	田景辉	张家界市旅游协会饭店分会 张家界希尔顿欢朋酒店	副会长/ 总经理	
4	罗佩	张家界市旅游协会饭店分会 张家界韦斯特大酒店	副会长/ 总经理	
5	曾铭	航院旅游管理学院	讲师	
6	朱双双	张家界市旅游协会饭店分会	秘书长	
7	彭媛媛	张家界航空工业职业技术学院	学生	
8	周扬奥	邵阳阳光酒店	职员	
论证意见				
<p style="text-align: center;">经我们去与建设指导委员会研究论证，大家一致认为，酒店管理与数字化运营专业人才培养方案2022版在修订过程中，综合考虑了旅游住宿业的现状人才需求和学校的办学条件以及学生的生源情况，课程体系更加科学合理，更能适应新时代下数字化变化要求，符合人才培养普遍规律。</p> <p style="text-align: center;">今后建议，加强校企合作完善，加强校企合作，让毕业生能走出去。</p> <p style="text-align: right;">专家论证组组长签名：</p> <p style="text-align: right;">2022年 7月 8日</p>				

**张家界航空工业职业技术学院  
2022 级专业人才培养方案审核表**

专业名称	酒店管理与数字化运营
专业代码	540106
二级学院 意见	该方案符合行业发展需求,科学合理 培养目标定位明确 签字:李长亮(公章) 年 月 日
教务处 意见	该培养方案制订科学规范,培养目标明确,符合最新 相关标准要求,同意实施。 签字:宋文利(公章) 2022年 8月 1日
学术委员会 意见	同意实施。建议进一步优化教师队伍,健全校企合 作机制,改革培养模式,提高培养质量。 签字:魏印道(公章) 2022年 8月 1日
院长意见	同意 签字:曾自立 2022年 8月 1日
学校党委 意见	同意 签字:王璞(公章) 2022年 8月 1日
备注	